

Upute za uporabu i postavljanje Sušilica rublja s toplinskom pumpom



Prije postavljanja - instaliranja - prve uporabe, **obvezno** pročitajte upute za uporabu. Time ćete zaštititi sebe i izbjeći oštećenja.

Sadržaj

Vaš doprinos zaštiti okoliša	6
Sigurnosne napomene i upozorenja	7
Rukovanje sušilicom	19
Upravljačka ploča.....	19
Simboli na upravljačkoj ploči.....	20
Simboli na zaslonu	21
Senzorske tipke i zaslon na dodir sa senzorskim tipkama.....	22
Osnovni izbornik.....	22
Primjeri upravljanja	23
Popis za odabir.....	23
Jednostavan odabir.....	23
Podešavanje brojki	23
Izlazak iz podizbornika	23
Puštanje u pogon	24
Uključivanje sušilice	24
Odabir jezika na zaslonu	24
Napomena za vanjske uređaje	25
Podešavanje svjetline zaslona.....	25
Potvrda upita o satu	25
Podešavanje sata	25
Odabir programskih paketa.....	26
Postavljanje uređaja za naplatu.....	26
Zaključivanje puštanja u pogon.....	27
1. Obratite pažnju na pravilnu njegu rublja	28
Pranje	28
Sušenje.....	28
Poštivanje simbola za održavanje	28
2. Punjenje sušilice	29
3. Odabir programa	30
Uključivanje sušilice	30
Odabir programa	30
Odabir standardnih programa preko regulatora za odabir programa.....	30
Odabir posebnih programa preko položaja regulatora za odabir programa ☆	30
4. Odabir programske postavke	31
Osnovni izbornik programa	31
Odabir stupnja suhoće	31
Odabir trajanja (vremenski regulirani programi)	31

Odabir dodatnih opcija.....	32
Nježno sušenje plus	32
Zaštita od gužvanja	32
Odabir vremena odgode početka programa.....	33
5. Pokretanje programa	34
Pokretanje programa	34
6. Završetak programa – Vađenje rublja.....	35
Završetak programa	35
Vađenje rublja	35
Pridržavanje napomena za održavanje.....	35
Pregled programa.....	36
Standardni programi.....	36
☆ Posebni programi	38
Programski paketi.....	41
Promjena tijeka programa	44
Promjena aktualnog programa	44
Prekid (ponišćavanje) programa.....	44
Ponovni odabir prekinutog programa.....	44
Dodavanje rublja.....	44
Mirisni umetak	45
Postavljanje mirisnog umetka za sušilicu	45
Otvaranje mirisnog umetka	47
Zatvaranje mirisnog umetka	47
Vađenje/zamjena mirisnog umetka	48
Čišćenje i održavanje	49
Pridržavanje intervala za čišćenje.....	49
1. Intervali čišćenja filtra za niti.....	49
2. Interval čišćenja filtra u podnožju	50
3. Interval za čišćenje rešetke dolje desno / izmjenjivača topline	51
Čišćenje filtra za niti	51
Vađenje mirisnog umetka za sušilicu	51
Uklanjanje vidljivih niti	51
Temeljito čišćenje filtara za niti i prostora za prolazak zraka	52
Filter (u podnožju).....	54
Vađenje filtra za niti.....	54
Mokro pranje filtra za niti	55
Zamjena filtra u podnožju.....	55

Sadržaj

Čišćenje uloška za filter (u podnožju)	57
Vađenje uloška za filter	57
Provjera rebara za hlađenje izmjenjivača topline	58
Ponovno postavljanje uloška za filter (u podnožje)	59
Ponovno postavljanje filtra za niti (u podnožje)	59
Očistite i zatvorite poklopac filtra za niti	60
Čišćenje rešetke dolje desno/izmjenjivača topline	60
Vađenje rešetke	60
Čišćenje rebara za hlađenje	62
Ponovna montaža rešetke	62
Čišćenje sušilice	63
Što učiniti, ako	64
Zaslon javlja sljedeće napomene ili greške	64
Nezadovoljavajući učinak sušenja	67
Postupak sušenja traje suviše dugo	68
Općeniti problemi sa sušilicom	69
Servis	70
Kontakt u slučaju smetnji	70
Dodatni pribor	70
Postavljanje i priključivanje	71
Prednja strana	71
Stražnja strana	72
Mogućnosti postavljanja	73
Bočna strana	73
Čelično podnožje	73
Gornja strana	73
Stup za pranje i sušenje	73
Prenošenje sušilice na mjesto postavljanja	74
Postavljanje uređaja	75
Period mirovanja nakon postavljanja	75
Izravnavanje sušilice	75
Prozračivanje prostorije	76
Vanjske naprave za upravljanje	76
Odvodno crijevo za kondenzat	77
Električni priključak	79
Podaci o potrošnji	80
Tehnički podaci	81
Informacijski list za kućanske bubnjaste sušilice rublja	82

Razina nadzora	84
Otvaranje „Razina nadzora”	84
Pristup preko kôda	84
Promjena kôda	84
Otvaranje razine nadzora	84
Napuštanje razine nadzora	84
Jezik	85
Svjetlina	85
Dnevno vrijeme	85
Glasnoća sig. završ.	85
Glasnoća tona tipki	85
Glasnoća poz. signala	85
Zvučni signal greške	86
Memorija	86
Zaštita od gužvanja	86
Daljnje hlađenje	86
Temperatura hlađenja	86
Odgoda početka	87
Naziv programa	87
Stupanj suh. r. za is./šar.	87
Stupanj suhoće Jed. za odr.	87
Stupnjevi s. Auto. prog. plus	87
Stupanj suhoće Suho za strojno gl.	87
Čišćenje zračnih put.	88
Programski paketi	88
Signal vršnog opterećenja	89
Sprječav. vršnog opt.	89
Uređaj za naplatu	89
Postavke za uređaj za naplatu	89
Vrijeme / Impuls	90
Povratni signal na uređaju za naplatu	90
Zaključavanje naplate	90
Brisanje signala naplate	91
Vrijeme nadzora kontakta	91
Vrijeme preklap. uređaj za napl.	91
Trajanje vremen. programa hladno	91
Trajanje vremen. programa toplo	91
Besplatni programi	91

Vaš doprinos zaštiti okoliša

Zbrinjavanje ambalaže

Ambalaža štiti uređaj od oštećenja tijekom transporta. Ambalažni materijal odabran je imajući u vidu utjecaj na okoliš i mogućnost zbrinjavanja te se zato može reciklirati.

Recikliranjem ambalažnog materijala štede se sirovine i smanjuje nakupljanje otpada.

Zbrinjavanje dotrajalog uređaja

Električni i elektronički uređaji sadrže brojne korisne materijale. Sadrže i određene tvari, mješavine i dijelove, koji su bili neophodni za njihovu funkciju i sigurnost. Te tvari u kućnom otpadu ili zbog nepropisnog zbrinjavanja mogu naškoditi zdravlju ljudi i okolišu. Stoga dotrajali uređaj nikada nemojte bacati u kućni otpad.



Umjesto takvog načina zbrinjavanja koristite službene sabirne centre za prihvatanje i daljnju obradu dotrajalih električnih i elektroničkih uređaja u zajednici, na prodajnom mjestu ili kod tvrtke Miele. Ukoliko se na uređaju nalaze osobni podaci, iste preporučujemo izbrisati. Ukoliko ih ostavite na uređaju, to činite na vlastitu odgovornost. Molimo pazite da je do transporta Vaš stari uređaj zbrinut na način da ne dovodi djecu u opasnost.

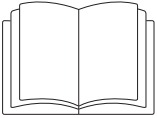

- ▶ Obavezno pročitajte ove upute za uporabu.

Ova sušilica rublja odgovara propisanim sigurnosnim odredbama. Međutim, nepropisna uporaba može dovesti do ozljeda osoba ili oštećenja stvari.

Pročitajte pažljivo ove upute za uporabu prije puštanja u pogon sušilice rublja. U njima se nalaze važne napomene o ugradnji, sigurnosti, uporabi i održavanju uređaja. Time ćete zaštititi sebe i izbjeći oštećenja na sušilici rublja.

U skladu s Normom IEC 60335-1, tvrtka Miele izričito navodi da morate u potpunosti pročitati i slijediti poglavlje o postavljanju sušilice rublja kao i sigurnosne napomene i upozorenja.

Tvrtka Miele ne može preuzeti odgovornost za štete uzrokovane nepoštivanjem ovih napomena.

Sačuvajte ove upute za uporabu i predajte ih eventualnom budućem vlasniku uređaja.

Kod upućivanja drugih osoba u rad sa sušilicom rublja, na raspolaganje im stavite ove sigurnosne napomene i upozorenja i/ili ih objasnite.

Namjenska uporaba

- ▶ Sušilica je namijenjena isključivo sušenju u vodi opranih tekstilnih predmeta za koje njihov proizvođač na etiketi navodi da se mogu strojno sušiti. Drugi načini uporabe mogu biti opasni. Tvrtka Miele ne preuzima odgovornost za štete nastale nenamjenskom uporabom ili nepravilnim rukovanjem.
- ▶ Ova sušilica rublja se smije koristiti i u javnim prostorima.
- ▶ Ova sušilica nije namijenjena korištenju na otvorenom.

Sigurnosne napomene i upozorenja

- ▶ Osobe koje zbog svog fizičkog, senzornog ili duševnog stanja, ili nedostatka iskustva ili neznanja nisu u stanju sigurno rukovati ovom sušilicom istu ne smiju upotrebljavati bez nadzora ili uputa odgovorne osobe.
- ▶ Djeca mlađa od osam godina ne smiju biti u blizini sušilice, osim kad su pod stalnim nadzorom.
- ▶ Djeca starija od osam godina sušilicu smiju koristiti bez nadzora samo ukoliko im je rukovanje objašnjeno tako da njome mogu rukovati sigurno. Djeca moraju biti sposobna prepoznati i razumjeti opasnosti pogrešnog rukovanja uređajem.
- ▶ Djeca ne smiju čistiti ni održavati sušilicu bez nadzora.
- ▶ Nadgledajte djecu koja se zadržavaju u blizini sušilice. Nemojte djeci dopustiti da se igraju sušilicom.

Tehnička sigurnost

- ▶ Pregledajte sušilicu prije postavljanja kako biste uočili eventualna vidljiva oštećenja. Oštećenu sušilicu nemojte postavljati niti uključivati.
- ▶ Nemojte preinačavati sušilicu ni na koji način bez izričite suglasnosti tvrtke Miele.
- ▶ Iz sigurnosnih razloga, nemojte upotrebljavati produžne kablove (opasnost od požara zbog pregrijavanja).

Sigurnosne napomene i upozorenja

- ▶ Ako se priključni kabel ošteti, mora ga zamijeniti ovlaštenu Miele servis kako bi se izbjegla opasnost za korisnika.
 - ▶ Električna sigurnost ove sušilice može se zajamčiti samo ako je spojena na propisno instaliranu instalaciju sa zaštitnim vodičem. Vrlo je važno da se ovaj temeljni sigurnosni uvjet provjeri i, u slučaju sumnje, kućna instalacija prepusti na provjeru stručnoj osobi. Tvrtka Miele ne može preuzeti odgovornost za štete nastale zbog nepostojanja ili neispravnosti zaštitnog vodiča.
 - ▶ Nestručni popravci mogu uzrokovati ozbiljne opasnosti za korisnika za koje tvrtka Miele ne može preuzeti odgovornost. Popravke smiju izvoditi samo ovlaštenu Miele servisi, jer u suprotnom za nastale štete ne vrijedi jamstvo.
 - ▶ Neispravni dijelovi smiju se zamijeniti isključivo originalnim Miele rezervnim dijelovima. Samo uporabom tih dijelova tvrtka Miele može jamčiti potpuno ispunjavanje sigurnosnih zahtjeva.
 - ▶ Kod nepravovremenog ili nestručnog održavanja ne mogu se isključiti smanjenje učinka, smetnje u radu i opasnost od požara.
 - ▶ U slučaju problema ili tijekom čišćenja i održavanja sušilice, sušilica je odspojena od napajanja samo u sljedećim slučajevima:
 - ako je prekinuto napajanje
 - ako je osigurač instalacije u zgradi isključen ili
 - ako je rastalni osigurač u instalaciji zgrade odvrnut do kraja.
- Pogledajte i poglavlje „Postavljanje i priključivanje“, odlomak „Električni priključak“.
- ▶ Ova se sušilica ne smije koristiti na pokretnim mjestima (npr. na brodovima).
 - ▶ Pročitajte upute u poglavlju „Postavljanje i priključivanje“ kao i poglavlje „Tehnički podaci“.
 - ▶ Utikač mora biti uvijek dostupan kako bi se sušilica mogla odspojiti od napajanja.

Sigurnosne napomene i upozorenja

- ▶ Ako je predviđen fiksni priključak, u sklopu instalacije mora postojati uvijek dostupna naprava za odvajanje za svaki pol, kako bi se sušilica mogla isključiti iz napajanja.
- ▶ Slobodan prostor između donjeg ruba sušilice i poda ne smije se smanjiti rubnim letvicama, visokim tepihom i sl. Time bi se spriječio dostatan dovod zraka za hlađenje.
- ▶ U području otvaranja vrata sušilice ne smiju se nalaziti vrata koja se mogu zatvoriti, klizna vrata ili vrata koja se zatvaraju u suprotnom smjeru.
- ▶ Ova sušilica opremljena je zbog posebnih zahtjeva (koji se odnose na temperaturu, vlagu, kemijsku postojanost, otpornost na trošenje i vibracije) posebnim rasvjetnim tijelima. Ova rasvjetna tijela se smiju koristiti samo za predviđenu namjenu. Navedena nisu prikladna za osvjetljenje prostorija. Zamjenu dijelova vrši isključivo Miele ovlaštena stručna osoba ili Miele servis.

Sigurnosne napomene i upozorenja

- ▶ Objašnjenja o toplinskoj pumpi i sredstvu za hlađenje
 - Ova sušilica radi sa plinskim sredstvom za hlađenje, koje je nezapaljivo i neeksplozivno.
 - Zujanje koje toplinska pumpa proizvodi tijekom postupka sušenja je normalno. Zujanje ne utječe na besprijeekorno funkcioniranje sušilice.

 Oštećenje sušilice rublja prijevremenim pokretanjem.

Pritom možete oštetiti toplinsku pumpu.

Pričekajte jedan sat nakon postavljanja sušilice, prije no što istu pokrenete.

- Ova sušilica sadrži fluorirane stakleničke plinove. Hermetički su zatvoreni.
 - Oznaka sredstva za hlađenje: R134a
 - Količina sredstva za hlađenje: 0,61 kg
 - Potencijal efekta staklenika sredstva za hlađenje: 1430 kg CO₂ e
 - Efekt staklenika uređaja: 872 kg CO₂ e

Sigurnosne napomene i upozorenja

Pravilna uporaba

- ▶ Maksimalna količina punjenja iznosi 7 kg suhog rublja. O manjim količinama punjenja za pojedine programe informacije ćete pronaći u poglavlju „Pregled programa“.
 - ▶ Nemojte se podupirati ili naslanjati na vrata sušilice. Sušilica se može prevrnuti i možete ozlijediti sebe ili druge osobe.
 - ▶ Zatvorite vrata nakon svakog sušenja. Na taj način izbjegavate sljedeće:
 - da djeca uđu u sušilicu ili u njoj ostavljaju predmete.
 - da u sušilicu uđu male životinje.
 - ▶ Sušilica se ne smije prati visokotlačnim peračem niti vodenim mlazom.
 - ▶ Prostor u kojem je postavljena sušilica uvijek mora biti očišćen od prašine i vlakana. Nečistoće u usisanom zraku mogu dovesti do začepljenja. Može doći do smetnje u radu i postoji opasnost od požara.
 - ▶ Ova se sušilica rublja ne smije koristiti
 - bez filtra za niti i bez filtra (u podnožju).
 - bez rešetke dolje desno.
 - sa oštećenim filtrom za niti i filtrom (u podnožju). U slučaju oštećenja morate odmah zamijeniti filtre za niti i filter.
- U protivnom bi se u sušilici nakupljalo previše niti, što bi izazvalo kvar.

Sigurnosne napomene i upozorenja

- ▶ Kako ne bi došlo do smetnji u radu sušilice:
 - Nakon svakog sušenja očistite površinu filtra za niti.
 - Filtri za niti i filter (u podnožju) moraju se osušiti nakon mokrog čišćenja. Uporaba mokrih filtera/filtra može uzrokovati funkcionalne smetnje pri sušenju.
 - Filter za niti, sito za niti, rešetku dolje desno kao i zračne putove morate nakon toga uvijek dodatno očistiti, kada na zaslonu svijetli zahtjev.
- ▶ Nemojte postavljati sušilicu u prostoriju u kojoj postoji opasnost od smrzavanja. Već temperature oko točke leđišta utječu na funkcionalnost sušilice. Zamrznuti kondenzat u pumpi i odvodnom crijevu može izazvati oštećenja.
Dozvoljena temperatura prostorije je između +2 °C i +35 °C.
- ▶ Odvodite li kondenzat izvan sušilice, osigurajte odvodno crijevo od klizanja, ako ste ga npr. objesili na umivaonik.
U suprotnom crijevo može skliznuti, a istekla voda može prouzročiti štete.
- ▶ Kondenzat nije pitka voda.
Može djelovati štetno na zdravlje ljudi i životinja ako ga popiju.

Sigurnosne napomene i upozorenja

► Zbog opasnosti od požara, rublje se ne smije sušiti u sljedećim situacijama:

- ako nije oprano,
- ako nije dovoljno oprano ili na njemu nalaze ostaci ulja, masti i sličnih tvari (npr. kuhinjsko rublje ili kozmetičko rublje s ostacima jestivog ulja, masti, kreme). Ako rublje nije dovoljno oprano, postoji opasnost od požara uslijed samozapaljenja rublja, čak i nakon završetka programa sušenja i izvan sušilice.
- ako je oprano zapaljivim sredstvima za čišćenje ili sadrži ostatke acetona, alkohola, benzina, petroleja, kerozina, sredstva za uklanjanje mrlja, terpentina, voska ili kemikalija (kao kod npr. mop-krpi, krpi za skupljanje tekućine ili brisanje).
- zaprljano učvršćivačem za kosu, lakom za kosu, sredstvom za skidanje laka s noktiju ili sličnim ostacima.

Zbog toga ovako jako zaprljano rublje operite posebno temeljito: Upotrijebite dodatnu količinu sredstva za pranje i odaberite visoku temperaturu. U slučaju sumnje, operite više puta.

► Iz džepova izvadite sve predmete kao što su npr. upaljači, šibice.

► **Upozorenje!:** Sušilicu nikada nemojte isključivati prije završetka programa sušenja. Ako se to dogodi, rublje treba odmah izvaditi i rasporediti tako da se ohladi.

Sigurnosne napomene i upozorenja

▶ Opasnost od požara.

Ova se sušilica ne smije koristiti s utičnicama kojima se može upravljati (primjerice sa satom ili s električnim sustavom koji se isključuje u slučaju vršnog opterećenja).

Sušilica rublja se smije koristiti na sustavu za isključenje u slučaju vršnog opterećenja, samo ako je isti povezan sa sušilicom rublja preko Miele XCI-Box i na sušilici podešene odgovarajuće postavke.

Ako je program sušenja prekinut prije završetka faze hlađenja, postoji opasnost samozapaljenja rublja.

▶ Zbog opasnosti od požara, rublje ili ostali predmeti se ne smiju sušiti u sljedećim situacijama:

- ako su za pranje upotrijebljene industrijske kemikalije (npr. za kemijsko čišćenje).
- ako predmeti sadrže pjenastu gumu, gumu ili gumi slične dijelove. To su npr. predmeti od lateksa, kape za tuširanje, vodonepropustan tekstil, gumirani predmeti i odjevni predmeti, jastuci sa ispunom od pjenaste gume.
- ako su opremljeni punjenjima i oštećeni (primjerice jastuci ili jakne). Punjenje koje ispada može prouzročiti požar.

▶ Program je završen s ulaskom u fazu hlađenja. Faza hlađenja se provodi kod mnogih programa, kako bi se osiguralo, da komadi rublja ostanu na temperaturi, kod koje se neće oštetiti (primjerice izbjegavanjem samozapaljenja rublja).

Savjetujemo da po završetku programa uvijek odmah i kompletno izvadite rublje iz sušilice.

▶ Omekšivač za rublje ili slične proizvode treba koristiti na način opisan u uputama dotičnog sredstva.

▶ U blizini sušilice nemojte skladištiti ili upotrebljavati benzin, petrolej i slične zapaljive tvari. Takvi materijali mogu uzrokovati požar i eksploziju.

Sigurnosne napomene i upozorenja

► Pazite da do sušilice ne dolazi zrak koji sadrži pare klora, fluora ili drugih otapala. Zrak prožet navedenim sredstvima može uzrokovati požar.

► Za dijelove uređaja od plemenitog čelika vrijedi: površine od plemenitog čelika ne smiju doći u kontakt s tekućim sredstvima za pranje i dezinfekciju koja sadrže klor ili natrijev hipoklorit. Djelovanje tih sredstava može uzrokovati koroziju plemenitog čelika.

Agresivne pare lužine za izbjeljivanje koja sadrži klor također mogu uzrokovati koroziju.

Zato nemojte držati otvorene spremnike takvih sredstava u neposrednoj blizini uređaja.

Uporaba mirisnog umetka (dodatni pribor)

- ▶ Smijete koristiti samo originalni Miele mirisni umetak.
- ▶ Mirisni umetak za sušilicu pohranjuje se i čuva samo u originalnoj ambalaži, stoga istu sačuvajte.
- ▶ Mirisni umetak za sušilicu ili filter za niti s montiranim mirisnim umetkom uvijek držite ravno te ga nemojte odlagati ili okretati. Miris može iscuriti.
- ▶ Miris koji je iscurio iz umetka odmah obrišite krpom koja ima dobru moć upijanja: s poda, sušilice, dijelova sušilice (primjerice filtra za niti).
- ▶ Kada miris dođe u kontakt s tijelom: **Kožu** temeljito operite vodom i sapunom. **Oči** ispirite čistom vodom minimalno 15 minuta. U slučaju da ste miris progutali, **usta** dobro isperite čistom vodom. U slučaju kontakta s očima ili gutanja mirisa, konzultirajte liječnika!
- ▶ Odjeću koja je došla u kontakt s mirisom odmah promijenite. Odjeću ili ručnike temeljito operite s puno vode i sredstva za pranje rublja.
- ▶ U slučaju ne poštivanja ovih napomena postoji opasnost od požara ili oštećenja sušilice:
 - Mirisni umetak nikada ne punitite mirisom.
 - Ne koristite oštećen mirisni umetak.
- ▶ Prazan umetak za miris zbrinite s kućnim otpadom i nikada ga ne koristite u neke druge svrhe.
- ▶ Obratite pažnju na informacije priložene na samom mirisnom umetku za sušilice.

Sigurnosne napomene i upozorenja



Pribor

- ▶ Pribor se smije nadograđivati ili ugrađivati samo ako ga je izričito dozvolila tvrtka Miele. Ako se nadograde ili ugrade drugi dijelovi, gubi se jamstvo, učinak i/ili pouzdanost uređaja.
- ▶ Miele sušilica rublja i Miele perilica rublja mogu se postaviti u stup za pranje i sušenje. U tu svrhu je potreban Miele element za povezivanje perilice i sušilice koji se može naknadno kupiti. Pazite da element za povezivanje sušilice i perilice odgovara Miele sušilici i perilici rublja.
- ▶ Pazite da naknadno kupljeno Miele postolje odgovara predmetnoj sušilici rublja.

 Tvrtka Miele ne može preuzeti odgovornost za štete uzrokovane nepoštivanjem sigurnosnih napomena i upozorenja.

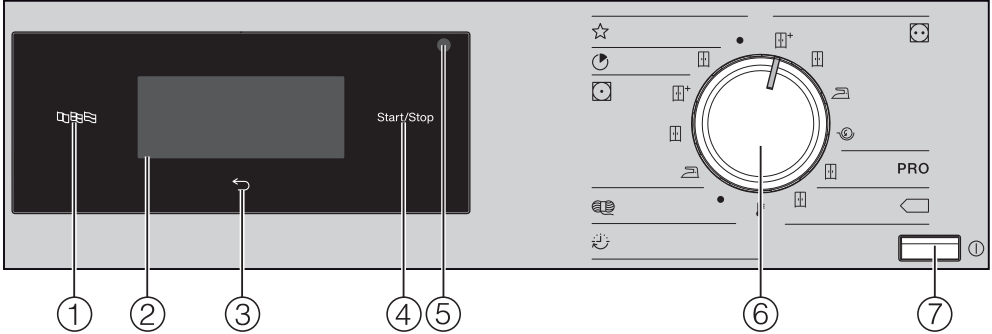
Upravljačka ploča



- ① **Senzorska tipka Jezik** 
Za odabir aktualnog jezika za upravljanje na zaslonu.
Nakon isključenja i uključivanja ponovno se prikazuje jezik korisnika.
- ② **Zaslon na dodir sa senzorskim tipkama**
Prikazuje odabrani program.
Sa senzorskim tipkama na zaslonu na dodir odabiru se programske postavke.
- ③ **Senzorska tipka Natrag** 
Povratak na razinu u izborniku.
- ④ **Senzorska tipka Start/Stop**
Pokreće odabrani program i prekida pokrenuti program.
- ⑤ **Optičko sučelje**
Služi servisu kao prijenosna točka.
- ⑥ **Regulator za odabir programa**
Za odabir programa sušenja. Regulator za odabir programa može se okretati ulijevo i udesno.
- ⑦ **Tipka** 
Za uključivanje i isključivanje sušilice. Sušilica se automatski isključuje radi uštede energije. Isključenje slijedi 15 minuta nakon završetka programa/zaštite od gužvanja ili nakon uključivanja, ako se uređajem više ne upravlja.

Simboli na zaslonu



Dodatne opcije: Senzorskom tipkom *Dodatne opcije* možete odabrati dodatne opcije za program sušenja.



Nježno sušenje: Senzorskom tipkom *Nježno sušenje* možete reducirati mehaničko opterećenje rublja pri sušenju.



Zaštita od gužvanja: Senzorskom tipkom *Zaštita od gužvanja* možete reducirati nabore od gužvanja, ako se nakon završetka programa rublje ne izvadi odmah.



Odgoda početka programa: Senzorskom tipkom *Odgoda početka programa* možete podesiti vrijeme početka ...



... ili podesiti vrijeme završetka



... ili vrijeme do početka programa.



Vremenski program: Senzorskom tipkom odaberite trajanje vremenskog programa.





Razina nadzora: Senzorskom tipkom *Razina nadzora* možete mijenjati postavke perilice za rublje.



Informacija: U izvođenom programu možete prikazati odabrane opcije.

Rukovanje sušilicom

Senzorske tipke i zaslon na dodir sa senzorskim tipkama

Senzorske tipke , , *Start/Stop* kao i senzorske tipke na zaslonu reaguju na dodir prsta. Svaki dodir potvrđuje se zvučnim signalom. Ovaj zvuk pritiska tipaka možete isključiti (pogledajte poglavlje „Razina nadzora“).

Oštri predmeti, poput olovaka, mogu oštetiti upravljačku ploču sa senzorskim tipkama i zaslonom na dodir. Upravljačku ploču dodirujte samo prstima.

Osnovni izbornik

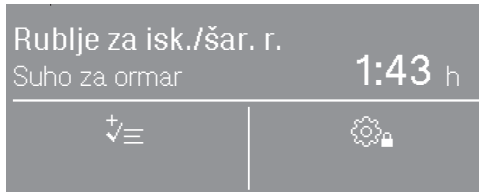

Osnovni zaslon programa za sušenje prikazuje ovisno o programu različite vrijednosti:

- Nazivi odabranih programa s podešenim stupnjem suhoće.
- Trajanje programa.
 - Trajanje programa je kod programa sa stupnjevima suhoće (primjerice Rublje za iskuhavanje/šareno rublje) ovisno o odabranom stupnju suhoće i punjenju.
 - Trajanje programa se kod vremenskog programa može slobodno birati putem dodirivanja senzorske tipke .
- Odabrane dodatne opcije.
- Ostale moguće opcije i postavke razine nadzora.

Primjeri upravljanja

Popis za odabir

Po strelicama \wedge i \vee desno na zaslonu prepoznajete raspoloživost popisa za odabir.

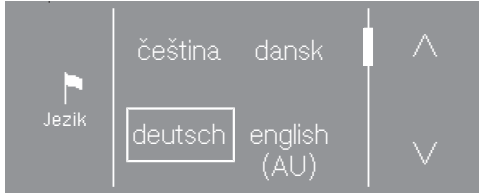

Dodirom na senzorsku tipku \vee popis se pomiče prema dolje. Dodirom na senzorsku tipku \wedge popis se pomiče prema gore.

Traka za pomicanje prikazuje ostale mogućnosti odabira.

Aktualno odabran jezik označen je okvirom.

Dodirnite željeni jezik, kako bi ga odabrali.

Jednostavan odabir

Kada strelice nisu vidljive odabir je ograničen na prikazane vrijednosti.



Aktualno odabrana vrijednost označena je okvirom.

Dodirnite željenu vrijednost kako biste istu odabrali.

Ili mijenjate vrijednost s + i - .



Nakon promjene dodirnite OK.

Podešavanje brojki

Kako bi promijenili brojčanu vrijednost, koristite strelicu \wedge i \vee iznad ili ispod brojki koje treba promijeniti.



Dodirnite strelice \wedge i \vee i potvrdite senzorskom tipkom OK.

Izlazak iz podizbornika

Podizbornik napuštate odabirom senzorske tipke Natrag \leftarrow .

Ako u podizborniku odaberete vrijednost i ne potvrdite ju s OK, odabirom senzorske tipke \leftarrow odbacujete ovu vrijednost.

Puštanje u pogon

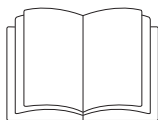

⚠ Osobne ozljede ili materijalna oštećenja uzrokovani neprimjerenom postavom.

Neadekvatno postavljanje sušilice može uzrokovati osobne ozljede i oštećenja materijala.

Sušilicu prije prve uporabe pravilno postavite i propisno ju priključite. Pročitajte poglavlje „Postavljanje i priključivanje“.

⚠ Šteta uzrokovana ranim puštanjem u pogon.

Pritom možete oštetiti toplinsku pumpu u sušilicu.

Pričekajte jedan sat nakon postavljanja sušilice, prije no što istu pokrenete.

Provedite postupak prvog puštanja u pogon.

Kod prvog puštanja u pogon utvrđuju se postavke za dnevno korištenje sušilice rublja. Neke postavke možete promijeniti samo tijekom prvog puštanja u pogon. Nakon toga postavke može promijeniti samo Miele servisna služba.

Postavke su dodatno opisane u poglavlju „Razina nadzora“.

Uključivanje sušilice



- Pritisnite tipku .

Prikaz dobrodošlice svijetli.

Odabir jezika na zaslonu

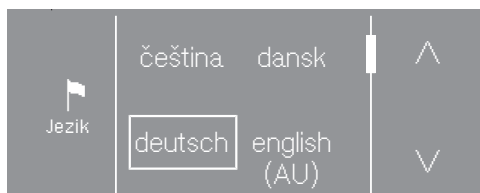
Ponudena Vam je mogućnost odabira željenog jezika (jezika korisnika) na zaslonu. Promjena jezika je naknadno moguća u svakom trenutku putem „Razine nadzora“.



- Dodirnite senzorsku tipku  ili ,oliko puta dok se na zaslonu ne pojavi željeni jezik.
- Dodirnite senzorsku tipku željenog jezika.

Odabrani jezik označen je okvirom i zaslon prelazi na sljedeću postavku.

Napomena za vanjske uređaje

Slijedite napomenu o vanjskom hardveru.

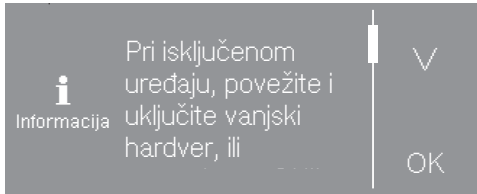

- Kako biste tekst mogli pročitati u cijelosti dodirnite senzorsku tipku ∨.
- Potvrdite senzorskom tipkom OK.

Prije prvog puštanja u pogon priključite XCI-Box ili umetnite komunikacijski modul u otvor za modul na stražnjoj strani sušilice. U tu svrhu sušilica mora biti isključena iz napajanja. Tek nakon toga započnite s puštanjem u pogon.

Podešavanje svjetline zaslona

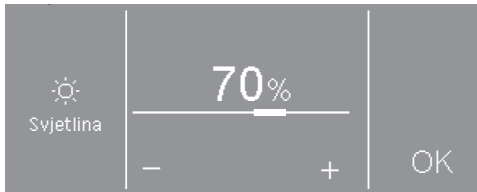

- Senzorskim tipkama – i + podesite željenu svjetlinu i potvrdite senzorskom tipkom OK.

Zaslon prelazi na sljedeću postavku.

Potvrda upita o satu

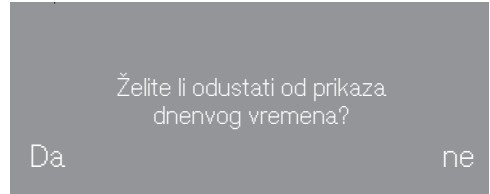

- Dodirnite senzorsku tipku da ili ne.

Ako ste odabrali da, preskačete postavku sata.

Ako ste odabrali ne, zaslon se mijenja na postavku sata.

Podešavanje sata

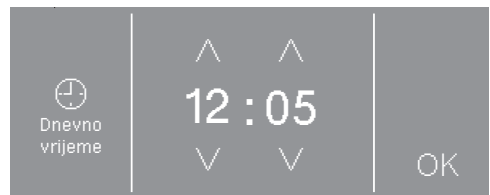

- Podesite sate senzorskim tipkama ∨ i ∧ i potvrdite senzorskom tipkom OK.

Zaslon prelazi na sljedeću postavku.

Puštanje u pogon

Odabir programskih paketa

Možete izabrati različite programske pakete.

Pojedini odabrani programi iz programskih paketa prikazuju se potom pod

☆ *Posebni programi.*



■ Dodirnite senzorsku tipku \wedge ili \vee ,oliko puta dok se na zaslonu ne pojavi željeni programski paket.

■ Dodirnite senzorsku tipku programskog paketa.

Zaslon prikazuje pripadajuće programe.

Aktivirani programi označeni su okvirom.

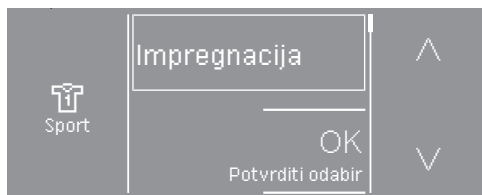

■ Dodirnite senzorsku tipku programa.

Programi se aktiviraju (okvir) ili deaktiviraju (bez okvira).

■ Odabir potvrdite senzorskom tipkom OK.

Zaslon se mijenja natrag na prikaz Programski paketi.

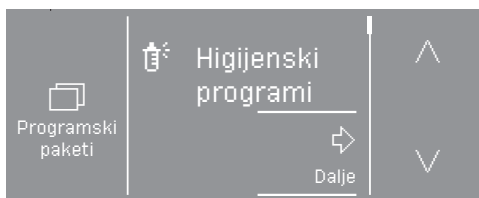

■ Odaberite druge programske pakete ili potvrdite odabir senzorskom tipkom Dalje.

Zaslon prelazi na sljedeću postavku.

Postavljanje uređaja za naplatu

Ovdje možete podesiti postojeći uređaj za naplatu.

Kada želite namjestiti uređaj za naplatu:

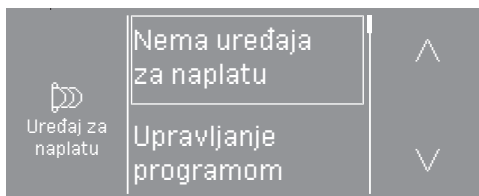

■ Dodirnite senzorsku tipku Nema uređaja za naplatu.

■ Dalje čitajte od poglavlja „Puštanje u pogon“, odlomak „Zaključivanje puštanja u pogon“.

Ukoliko želite uspostaviti sustav za naplatu: Ova podešavanja možete napraviti samo kod prvog puštanja u pogon. Obratite se Miele servisnoj službi ako imate želju za naknadnom promjenom.

■ Dodirnite senzorsku tipku \vee toliko puta dok se ne pojavi željeni prikaz.

■ Dodirnite senzorsku tipku željene postavke.

Opremanje uređajem za naplatu opisano je u poglavlju „Nadzorna razina“, odlomak „Uređaj za naplatu“.

Zaključivanje puštanja u pogon

Puštanje u pogon je zaključeno tada, ako je prošlo više od 20 minuta od potpune provedbe programa.

Kod prekida mrežnog napajanja prije pokretanja prvog programa sušenja (primjerice isključivanjem tipkom ⓪) možete još jednom provesti prvo puštanje u pogon. Ako se program sušenja izvodi duže od 20 minuta, ne vrši se ponovno prvo puštanje u pogon.

- Okrenite regulator za odabir programa na ☆ *Posebne programe*.

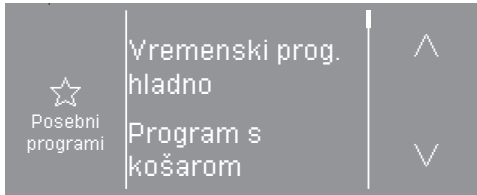

- Dodirnite senzorsku tipku ^ ili v, dok se ne pojavi Vremenski program hladno.
- Dodirnite senzorsku tipku Vremenski program hladno.

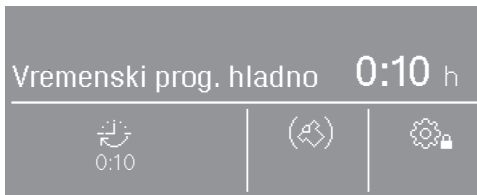

- Dodirnite senzorsku tipku ⌚.



- Dodirnite senzorsku tipku ^ gore desno, dok se ne pojavi 0:20.
- Dodirnite senzorsku tipku OK.
- Pritisnite trepereću senzorsku tipku *Start/Stop*.

Nakon završetka programa sušilica je spremna za sušenje.

1. Obratite pažnju na pravilnu njegu rublja

Pranje

- Temeljito operite jako prljavo rublje. Upotrijebite dovoljnu količinu sredstva za pranje i odaberite visoku temperaturu. U slučaju sumnje, rublje operite više puta.
- Novu obojano odjeću temeljito i zasebno operite. Takvo rublje ne sušite zajedno sa svijetlim rubljem. Takvo se svjetlo rublje prilikom sušenja može obojiti (kao i plastični dijelovi sušilice). Isto tako, na odjeću se mogu primiti niti različitih boja.

Sušenje

 Šteta uzrokovana stranim predmetima koje niste izvadili iz rublja. Strani predmeti mogu se rastopiti, zapaliti ili eksplodirati.

Iz rublja uklonite sve strane predmete (npr. mjerice za doziranje sredstva za pranje, upaljače itd.).

 Opasnost od požara zbog pogrešne primjene i uporabe.

Rublje se može zapaliti te uništiti sušilicu i okolnu prostoriju.

Pročitajte i pridržavajte se uputa u poglavlju „Sigurnosne napomene i upozorenja“.

- Provjerite obrube i šavove tekstila/rublja. Tako možete izbjeći da dođe do ispadanja punila iz rublja, koje može dovesti do požara.
- Labave žice na grudnjacima zašijte ili uklonite.

Poštivanje simbola za održavanje

Sušenje

 normalna/visoka temperatura*

 smanjena temperatura*

* U ovoj sušilici možete na osnovi nježnog sušenja zajedno sušiti rublje s ovim simbolima.

 nije prikladno za strojno sušenje

Glačanje i strojno glačanje

 jako vruće

 vruće

 toplo

 ne glačati/strojno glačati

Umetanje rublja

Tekstil se može oštetiti.

Prije umetanja rublja u sušilicu pročitajte poglavlje „1. Obratite pažnju na pravilnu njegu rublja“.



- Otvorite vrata.
- Umetnite rublje.

Tekstil se može oštetiti.

Pazite da kod zatvaranja dijelovi rublja ne prikliješte u otvor vrata.

Nikad nemojte napuniti bubanj s previše rublja. Rublje se može pohabati, a rezultat sušenja može biti narušen. I morate računati s pojačanim gužvanjem.

Mjesto za postavljanje mirisnog umetka

Rukovanje mirisnim umetcima iscrpno je opisano u poglavlju „Mirisni umetak“.

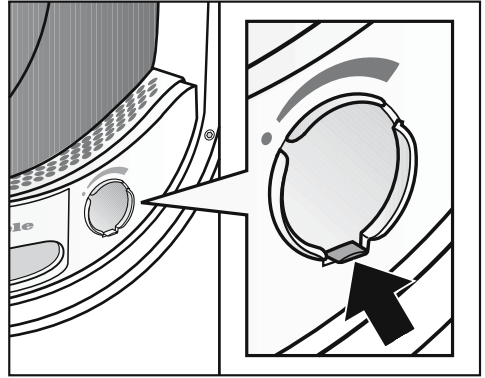

Kad ne koristite mirisni umetak: gurnite jezičak na poluzi sasvim prema dolje (strelica), kako bi se mjesto za umetanje mirisa zatvorilo. U suprotnom će se tamo taložiti vlakna.

Zatvaranje vrata

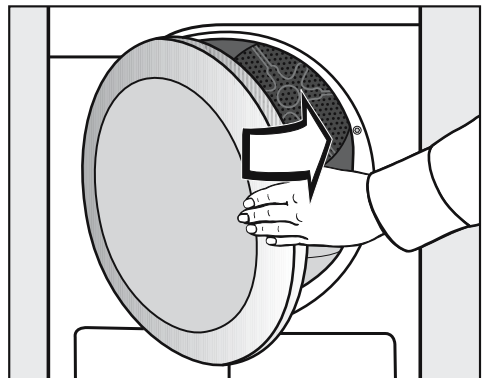

- Zatvorite vrata laganim zamahom.

3. Odabir programa

Uključivanje sušilice

- Pritisnite tipku ①.

Uključuje se osvijetljenje bubnja.

Osvjetljenje bubnja automatski se isključuje nakon nekoliko minuta kao i početka programa (ušteta energije).

Odabir programa

Odabir standardnih programa preko regulatora za odabir programa

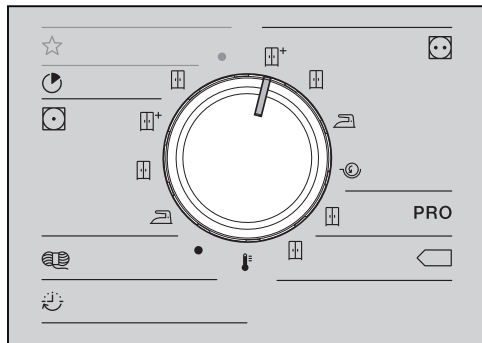

- Okrenite regulator za odabir programa na željeni program.

Na zaslonu se prikazuje osnovni izbornik programa.

Odabir posebnih programa preko položaja regulatora za odabir programa

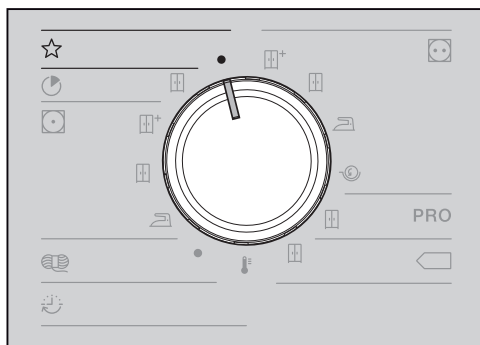

- Okrenite regulator za odabir programa.

Željeni program možete odabrati putem zaslona.

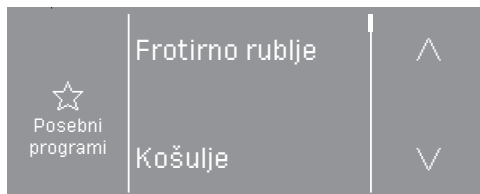

- Dodirnite senzorsku tipku \wedge ili \vee toliko puta, dok se na zaslonu ne pojavi željeni program.

- Dodirnite senzorsku tipku programa.

Na zaslonu se prikazuje osnovni izbornik programa.

4. Odabir programske postavke



Osnovni izbornik programa

Odabir stupnja suhoće

Kod mnogih programa možete promijeniti prethodno podešeni stupanj suhoće. Ovisno o programu moguće je odabrati razne stupnjeve suhoće.

- Kod standardnih programa birate stupanj suhoće izravno s regulatorom za biranje programa.
 - Kod nekih programa iz grupe ☆ *Posebni programi* možete mijenjati stupanj suhoće putem zaslona.
- Odaberite program iz područja ☆ *Posebni programi*.



Pod simbolom  se putem simbola prikazuje prethodno podešeni stupanj suhoće (u primjeru  *Suho za ormar*).

- Dodirnite senzorsku tipku .

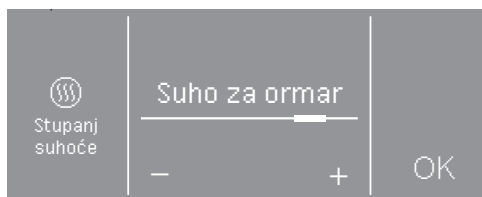

- Za promjenu stupnja suhoće dodirnite senzorsku tipku – ili +.
- Dodirnite senzorsku tipku OK.

Odabir trajanja (vremenski regulirani programi)

Sami možete odabrati trajanje programa.*

*Vremenski okvir za odabir trajanja može biti ograničen od strane servisne službe.

- Vremenski program toplo = 0:20-2:00 h
 - Vremenski program hladno = 0:10-2:00 h
 - Program s košarom = 0:20-1:30 h
 - Toplo prozračivanje higijenski program = 0:50-2:00 h
- Odaberite jedan od navedenih programa.

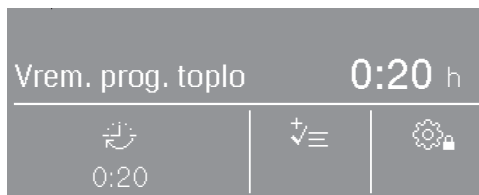

Pod simbolom  se prikazuje prethodno podešeno trajanje (u ovom primjeru 0:20 minuta).

- Dodirnite senzorsku tipku .



- Dodirnite senzorske tipke ^ ili v, kako bi odabrali sate i/ili minute.
- Dodirnite senzorsku tipku OK.



4. Odabir programske postavke

Odabir dodatnih opcija

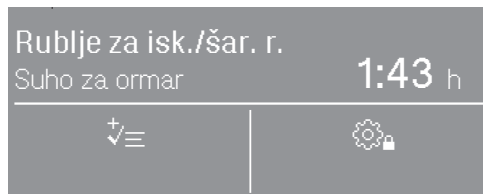
Programi za sušenje mogu se nadopuniti različitim dodatnim opcijama.



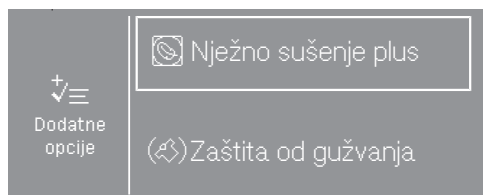

- Dodirnite senzorsku tipku .

Moguće je odabrati samo jednu dodatnu funkciju, koja će zatim biti prikazana simbolom  ili . Nakon dodira simbola se dodatno prikazuje aktivno.

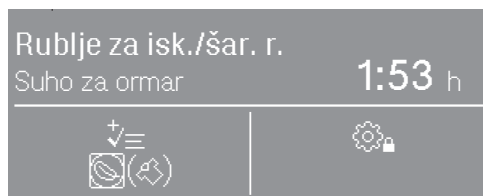

- Dodirnite senzorsku tipku za željenu dodatnu opciju.



Dotični simbol za željenu dodatnu funkciju svijetli ispod simbola .

Ne mogu se sve dodatne opcije odabrati kod svih programa, nego samo kod onih kod koji je to smisljeno.

Nježno sušenje plus

Osjetljivo rublje se suši s manje mehaničkog opterećenja (manja vrtnja bubnja).



Zaštita od gužvanja

Bubanj se po završetku programa, ovisno o odabranom programu, okreće posebnim ritmom. To pomaže smanjenju nabora od gužvanja po završetku programa.

Tvornički je zaštita od gužvanja isključena. Ona se može u razini nadzora uključiti s varijabilnim trajanjem do 12 sati.

4. Odabir programske postavke

Odabir vremena odgode početka programa



Odgoda početka programa se mora aktivirati na razini nadzora, kako bi se mogla odabrati. U tom slučaju na zaslonu odavno svijetli jedan od ova 3 simbola: , , .

Rublje za isk./šar. r. 1:43 h
Suho za ormar



- Dodirnite senzorsku tipku sa simbolom sata.

U ovisnosti o postavci odgode početka programa u razini nadzora možete odabrati različita vremena u koracima po 15 minuta:

- vrijeme za završetak programa:
 Završetak u
- vrijeme za početak programa:
 Početak u
- vrijeme, koje treba proteći do početka programa:  Početak za

Vrijeme odgode početka programa iznosi maksimalno 24 sata. Što možete unijeti, prikazuje se lijevo na zaslonu.



Početak u

^ ^
2 : 15h
v v

OK

- Dodirnite senzorske tipke \wedge ili \vee , kako bi odabrali sate i/ili minute.

- Dodirnite senzorsku tipku OK.

Ako je odgoda početka programa podešena na  Završetak u ili  Početak u, prikazuju se aktualna vremena.

- Dodirnite senzorsku tipku OK.

Odgoda početak programa počinje sa pokretanjem programa.

Promjena ili prekid odgode početka programa

Prije pokretanja programa

- Dodirnite senzorsku tipku sa simbolom sata.

- Vrijeme možete promijeniti ili izbrisati.

Nakon pokretanja programa

- Dodirnite senzorsku tipku *Start/Stop*.
- Sada možete prekinuti ili odmah pokrenuti program.

5. Pokretanje programa

Uređaj za naplatu

Savjet: Ako postoji sustav za naplatu, obratite pažnju na zahtjev za plaćanje prikazan na zaslonu.

Nakon pokretanja programa ne otvarajte vrata niti ne prekidajte program. Ovisno o postavci možete izgubiti vrijednost na uređaju za naplatu.

Pokretanje programa

Čim se program može pokrenuti, treperi senzorska tipka *Start/ Stop*.

■ Dodirnite senzorsku tipku *Start/Stop*.

Pokreće se program sušenja. Svijetli senzorska tipka *Start/Stop*.

Kod prethodnog odabira odgode početka programa, ona se počinje izvoditi prije automatskog pokretanja programa sušenja.

☺☺☺ Sušenje i preostalo vrijeme za program sušenja prikazuju se na zaslonu.

Kod programa sa stupnjevima suhoće prikazuje se dotičan postignut stupanj suhoće.

Savjet: Ako dodirnete senzorsku tipku **i**, možete prikazati odabrane opcije.

Trajanje programa / Procijenjeno preostalo vrijeme

Trajanje programa ovisi o količini, vrsti i preostaloj vlažnosti rublja ili čak i o tvrdoći vode. Stoga trajanje pojedinog programa sušenje može varirati ili „skakati“. Elektronika sušilice sa sposobnošću učenja prilagođava se takvoj činjenici te je prikazano trajanje programa s vremenom sve točnije.

6. Završetak programa – Vađenje rublja

Završetak programa

Malo prije završetka programa rublje se hladi. Možete izvaditi rublje.

Ako se na zaslonu pojavljuje još samo  završetak, program je završen.

Ako je odabrana *zaštita od gužvanja* ()*, bubanj se zatim okreće u intervalima. Tako se nabori od gužvanja minimaliziraju, ukoliko se rublje ne može odmah izvaditi.

Zaštita od gužvanja je tvornički isključena.

15 minuta nakon završetka programa sušilica se automatski isključuje.

Vađenje rublja

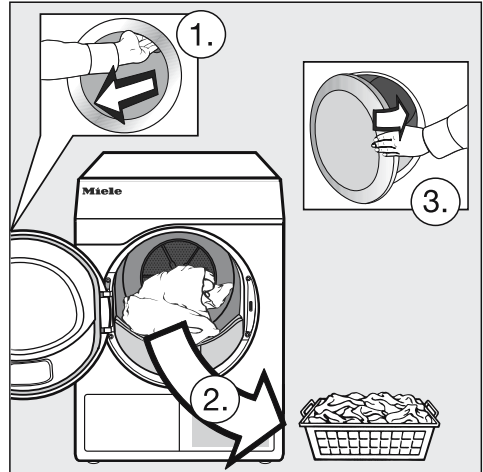

- Otvorite vrata.
- Uvijek potpuno ispraznite bubanj.

Zaboravljeno rublje se može oštetiti ponovnim sušenjem.
Uvijek iz bubnja izvadite svo rublje.

- Isključite sušilicu.

Pridržavanje napomena za održavanje











Ova sušilica rublja zahtijeva redovito održavanje, posebno u trajnom pogonu.

Savjet: Pročitajte poglavlje „Čišćenje i održavanje“. I tamo prvo pročitajte odlomak „Pridržavanje intervala za čišćenje“.







Pregled programa

Sve težine označene s * odnose se na težinu suhog rublja.

Standardni programi

 Rublje za iskuhavanje/šareno rublje maksimalno 7 kg*	
 + Suho za ormar plus ,  Suho za ormar	
Artikl	<ul style="list-style-type: none">– Jednoslojno i višeslojno rublje od pamuka.– Ručnici od frotira/kućni ogrtači od frotira, majice kratkih rukava, donje rublje, posteljina od flanela/frotira, dječja odjeća.– Radna odjeća, jakne, deke, pregače, plahte od frotira/lana, posteljina, ručnici, kupaonski ručnici, stolnjaci i salvete koji se mogu iskuhavati, kute.
Napomena	Pleteni tekstil (npr. majice, donje rublje, rublje za dojenčad) nemojte previše sušiti jer se može skupiti.
 Suho za glačanje ,  Suho za strojno glačanje	
Artikl	<ul style="list-style-type: none">– Rublje od pamuka ili lana.– Stolno rublje, posteljno rublje, štirkanu rublje.
Savjet	Rublje za strojno glačanje smotajte kako bi zadržalo vlagu.
 PRO Pamuk PRO maksimalno 7 kg*	
Artikl	Uobičajeno mokro pamučno rublje, kao što je opisano u programu <i>Rublje za iskuhavanje/šareno rublje Suho za ormar</i> .
Napomena	U ovom se programu suši isključivo  <i>Suho za ormar</i> .
 Pamuk Eco maksimalno 7 kg*	
Artikl	Uobičajeno mokro pamučno rublje, kao što je opisano u programu <i>Rublje za iskuhavanje/šareno rublje Suho za ormar</i> .
Napomena	<ul style="list-style-type: none">– U ovom se programu suši isključivo  <i>Suho za ormar</i>.– Program  energetski je najefikasniji za sušenje uobičajeno mokrog pamučnog rublja.
Napomena za ispitivačke institute	Ispitni program sukladno odredbi 392/2012/EU, mjereno prema EN 61121.

Pregled programa

 Brzi program maksimalno 4 kg*	
Artikl	Neosjetljivo rublje za program <i>Rublje za iskuhavanje/šareno rublje</i> na stupnju suhoće <i>Suho za ormar</i> .
Napomena	Ovaj program ima nasuprot programu <i>Rublje za iskuhavanje/šareno rublje</i> kraće trajanje programa.
 Jednostavno za održavanje maksimalno 4 kg*	
 Suho za ormar plus ,  Suho za ormar ,  Suho za glačanje	
Artikl	<ul style="list-style-type: none"> – Rublje od sintetike, pamuka ili miješanog sastava koje je jednostavno za održavanje. – Radna odjeća, kute, puloveri, haljine, hlače, stolno rublje, čarape.
 Vuna maksimalno 2 kg*	
Artikl	Tekstil od vune i tekstil od mješavine vune: puloveri, pletene veste, čarape.
Napomena	<ul style="list-style-type: none"> – Vuneno rublje kratko se protresa i postaje mekše, ali se ne suši potpuno. – Nakon završetka programa odmah izvadite rublje i osušite ga na zraku.
 Vremenski program toplo maksimalno 7 kg*	
Artikl	<ul style="list-style-type: none"> – Jakne, jastuci, vreće za spavanje i ostalo voluminozno rublje. – Višeslojno rublje, kao što su primjerice teški pamučni stolnjaci. – Pojedini komadi rublja, kao što su primjerice ručnici za kupanje, kupaći kostimi, kuhinjske krpe.
Napomena	<ul style="list-style-type: none"> – Dodatno sušenje višeslojnog ili voluminoznog rublja koje se zbog svojih svojstava neravnomjerno suši. – Za sušenje manjih ili pojedinačnih komada rublja. – Nemojte odmah odabrati najdulje vrijeme. Isprobavanjem utvrdite koje vrijeme najbolje odgovara Vašim potrebama.

Pregled programa

☆ Posebni programi

Frotirno rublje		maksimalno 7 kg*
Artikl	Velike količine jednoslojnog i višeslojnog frotira. To su primjerice mali i veliki ručnici, ručnici za kupanje, kupaći ogrtači, krpe za pranje, posteljina od frotira.	
Napomena	U ovom se programu suši isključivo <i>Suho za ormar plus</i> .	
Košulje		maksimalno 2 kg*
Suho za ormar, Suho za glačanje plus		
Artikl	Košulje i bluže	
Osjetljivo rublje		maksimalno 4 kg*
Suho za ormar plus, Suho za ormar, Suho za glačanje plus		
Artikl	– Osjetljivo rublje od sintetike, pamuka ili miješanog sastava. – Nježni puloveri, haljine, hlače, kute, stolnjaci, košulje, bluže. – Donje rublje i tekstili s aplikacijama.	
Napomena	U ovom programu je gužvanje manje.	
Savjet	Za sušenje s iznimno malo gužvanja: smanjite punjenje.	
Nježno ravnanje		maksimalno 1 kg*
Suho za ormar, Suho za glačanje plus		
Artikl	– Pamučna ili lanena vlakna. – Rublje za jednostavno održavanje od pamuka, miješanih vlakana ili sintetike: pamučne hlače, vjetrovke, košulje.	
Napomena	– Program za smanjenje gužvanja nakon prethodnog centrifugiranja u perilici. – Rublje se neće osušiti do kraja. Nakon završetka programa odmah izvadite rublje i osušite ga na zraku. – Također prikladno za suho rublje, koje se u fiksnom vremenskom intervalu ravna.	
Traper		maksimalno 3,5 kg*
Suho za ormar, Suho za glačanje plus		
Artikl	Hlače, jakne, suknje ili košulje od traperu.	

Pregled programa

Svila		maksimalno 1 kg*
Artikl	Rublje prikladno za strojno sušenje od svile: bluže, košulje	
Napomena	– Program za smanjenje gužvanja. – Rublje se ne suši dokraja. – Rublje izvadite odmah nakon završetka programa.	
Automatski program plus		maksimalno 5 kg*
Suho za ormar plus, Suho za ormar, Suho za glačanje plus		
Artikl	Miješano punjenje od rublja za programe <i>Rublje za iskuhavanje/ šareno rublje</i> i <i>Jednostavno za održavanje</i> .	
Mikrovlakna		maksimalno 7 kg*
Suho za ormar plus, Suho za ormar		
Artikl	Mop krpe i krpe za čišćenje od mikro-vlakana.	
Vremenski program hladno		maksimalno 7 kg*
Artikl	Bilo koji tekstil koji treba prozračiti.	

Pregled programa

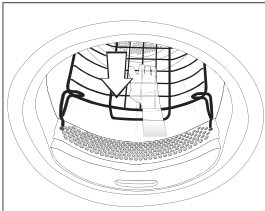
Program s košarom	Opterećenje košare 3,5 kg
Tekstil / proizvodi	<ul style="list-style-type: none">– Morate poštivati napomene u uputama za uporabu košare za sušilicu.– Ovaj program koristite samo za sušenje ili prozračivanje proizvoda koji su prikladni za sušenje u sušilici, ali se ne smiju mehanički opterećivati.
Napomena	<ul style="list-style-type: none">– Ovaj program odabrati samo u kombinaciji s Miele košarom za sušilicu (dodatni pribor).– U ovom programu nema vrtnje bubnja sušilice.– Bez košare za sušilicu ne može se postići dovoljan rezultat sušenja.– Morate se pridržavati uputa za uporabu košare za sušilicu. 

Programski paketi

Možete izabrati različite programske pakete.

Pojedini odabrani programi iz programskih paketa prikazuju se potom pod ☆ *Posebni programi*.

Sport

Sportska odjeća		maksimalno 3 kg*
Artikl	Odjeća za sport i fitnes prikladna za strojno sušenje.	
Napomena	U ovom se programu suši isključivo <i>Suho za ormar</i> .	
Outdoor		maksimalno 2,5 kg*
Suho za ormar, Suho za glačanje pus		
Artikl	Outdoor odjeća prikladna za strojno sušenje.	
Impregnacija		maksimalno 2,5 kg*
Vrsta rublja	Za sušenje rublja pogodnog za sušenje u sušilici, poput mikro vlakana, odjeće za skijanje i outdoor odjeće, finog debelog pamuka (popelin), stolnjaka.	
Napomena	<ul style="list-style-type: none"> – Ovaj program sadrži dodatnu fazu fiksiranja za impregniranje. – Impregnirano rublje smije se obrađivati isključivo sa sredstvom za impregnaciju s napomenom „prikladno za rublje s membranom“. Ova se sredstva zasnivaju na kemijskim spojevima fluora. – Ne smijete sušiti rublje koje je impregnirano sredstvima koja sadrže parafin. Uslijed ovih sredstava postoji opasnost od požara. – U ovom se programu suši isključivo <i>Suho za ormar</i>. 	

Pregled programa

Kućanski tekstili

Posteljina od perja		maksimalno 2 kg*
Artikl	Posteljina pogodna za sušenje u sušilici rublja (pokrivači za krevet ili jastuci s perjem ili elastičnim punjenjem).	
Napomena	U ovom se programu suši isključivo <i>Suho za ormar</i> .	
Savjet	Za perje je karakteristično da kod zagrijavanja poprima neugodne mirise. Posteljinu nakon sušenja ostavite da se prozrači izvan sušilice.	
Posteljina od sintetike		maksimalno 2 kg*
Artikl	Posteljina prikladna za strojno sušenje (pokrivači ili jastuci punjeni sintetičkom ispunom).	
Napomena	U ovom se programu suši isključivo <i>Suho za ormar</i> .	
Veliki tekstili		maksimalno 4 kg*
Suho za ormar plus, Suho za ormar, Suho za glačanje, Suho za strojno glačanje		
Artikl	Neosjetljivi, veliki tekstilni predmeti za program <i>Rublje za iskuhanje/šareno rublje</i> . To su primjerice prekrivači, višeslojni pokrivači, veliki voluminozni tekstilni predmeti.	

Higijenski program

U higijenskim programima se tijekom duljeg vremenskog perioda suši konstantnom temperaturom (dulje vrijeme zadržavanja temperature). Time se uništavaju mikroorganizmi, poput klica ili grinja i reduciraju alergeni u rublju.

Ako se higijenski program prijevremeno prekine, mikroorganizmi neće biti uništeni.

Ne prekidajte program.

Pamuk, higijenski program		maksimalno 4 kg*
Artikl	Rublje od pamuka ili lana, koje može doći u izravan kontakt s kožom. To su primjerice donje rublje, rublje za dojenčad, posteljina, ručnici od frotira, ručnici za kupanje od frotira, ogrtači od frotira, ručnici za saunu ili krpe za pranje.	
Napomena	U ovom se programu suši isključivo <i>Suho za ormar</i> .	
Jednostavno za održavanje, higijenski program		maksimalno 4 kg*
Artikl	<ul style="list-style-type: none"> – Rublje od sintetike, pamuka ili miješanog sastava koje je jednostavno za održavanje. – Radna odjeća, kute, puloveri, haljine, hlače, stolno rublje, čarape. 	
Napomena	U ovom se programu suši isključivo <i>Suho za ormar</i> .	
Vremenski program toplo, higijenski program		maksimalno 4 kg*
Artikl	<ul style="list-style-type: none"> – Jakne, jastuci, vreće za spavanje i ostalo voluminozno rublje. – Teško, višeslojno pamučno rublje, kao što su primjerice stolnjaci ili pokrivači. 	
Napomena	<ul style="list-style-type: none"> – Dodatno sušenje višeslojnog ili voluminoznog rublja koje se zbog svojih svojstava neravnomjerno suši. – Za sušenje manjih ili pojedinačnih komada rublja. – Nemojte odmah odabrati najdulje vrijeme. Isprobavanjem utvrdite koje vrijeme najbolje odgovara Vašim potrebama. 	

Promjena tijeka programa

Uređaj za naplatu

Ako se nakon pokretanja programa otvore vrata ili se prekine program, plaćena vrijednost se može izgubiti (ovisno o postavkama*).

* Tijekom prve uporabe ili naknadno Miele servis može izvršiti promjenu vremena unutar kojeg je dozvoljeno promijeniti program.

Promjena aktualnog programa

Nije moguće odabrati drugi program (zaštita od slučajne promjene programa). Ako želite odabrati novi program, morate prvo prekinuti onaj koji je u izvođenju.

 Opasnost od požara zbog pogrešne primjene i uporabe.

Rublje se može zapaliti te uništiti sušilicu i okolnu prostoriju.

Pročitajte i pridržavajte se uputa u poglavlju „Sigurnosne napomene i upozorenja“.

Kada se regulator za odabir programa pomakne, na zaslonu se prikazuje Promjena odabranog programa nije moguća. Ovaj tekst nestaje ako se regulator za odabir programa postavi na prvotni program.

Prekid (poništanje) programa

- Dodirnite senzorsku tipku *Start/Stop*.

Na zaslonu Vam se postavlja upit, želite li prekinuti.

- Dodirnite senzorsku tipku *da*.

Ponovni odabir prekinutog programa

- Otvorite i zatvorite vrata.

- Odaberite i pokrenite novi program.

Dodavanje rublja

- Otvorite vrata.

 Opasnost od opekline prilikom dodirivanja vrućeg rublja i bubnja sušilice.

Možete se opeći.

Pustite da se rublje ohladi i pažljivo ga izvadite.

- Dometnite rublje.
- Zatvorite vrata.
- Pokrenite program.

Prekid mrežnog napajanja

Ako je prekid mrežnog napona prouzročeno isključenjem sušilice rublja tipkom :

- Uključite sušilicu.
- Dodirnite senzorsku tipku *Start/Stop*.

Ako je prekid mrežnog napajanja prouzročeno nestankom struje.

- Nakon povratka mrežnog napajanja morate potvrditi tipkom *OK*.
- Dodirnite senzorsku tipku *Start/Stop*.

Preostalo vrijeme

Promjene tijeka programa mogu dovesti do promjene vremena na zaslonu.

Postavljanje mirisnog umetka za sušilicu

Mirisnim umetkom (dodatni pribor) Vaše će rublje tijekom sušenja dobiti posebnu mirisnu notu.

⚠ Pogrešno postupanje s mirisnim umetkom može imati posljedice štetne po zdravlje i može uzrokovati požar.

Miris koji je iscurio u kontaktu s tijelom može ugroziti Vaše zdravlje. Mirisna tvar koja je iscurila može uzrokovati požar.

Prvo pročitajte poglavlje „Sigurnosne napomene i upozorenja“, odlomak „Uporaba mirisnog umetka (dodatni pribor)“

Mirisni umetak za sušilicu držite kako je prikazano na slici. Nemojte ga držati ukoso niti okretati jer će miris iscuriti iz umetka.

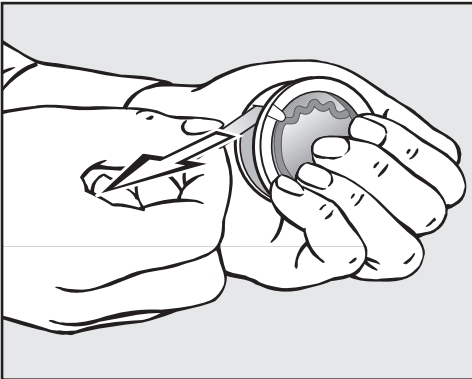

- Čvrsto obuhvatite mirisni umetak kako se ne bi slučajno otvorio.
- Uklonite zaštitu.
- Otvorite vrata sušilice.

Mirisni umetak umeće se u gornji filter za niti. Mjesto za umetanje je pored otvora ručke.

Ako se ne koristi mirisni umetak, poklopac mjesta za umetanje mora ostati zatvoren kako se ne bi sakupljale niti.

Jezičak na zaslonu gurnite sasvim prema dolje (strelica).

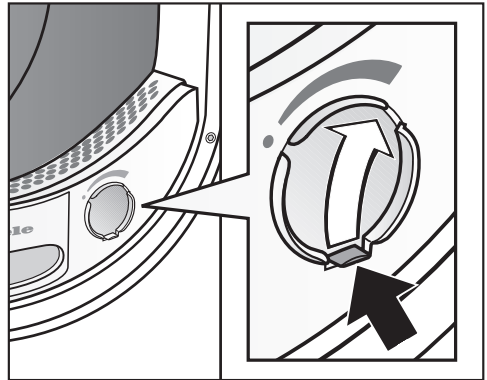

- Zasun otvorite na jezičku, dok jezičak nije sasvim gore.

Mirisni umetak

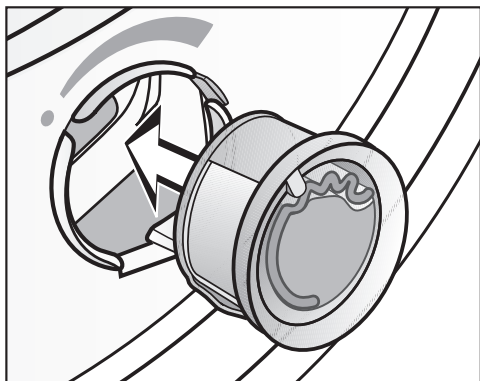

- Mirisni umetak gurnite na mjesto do graničnika.

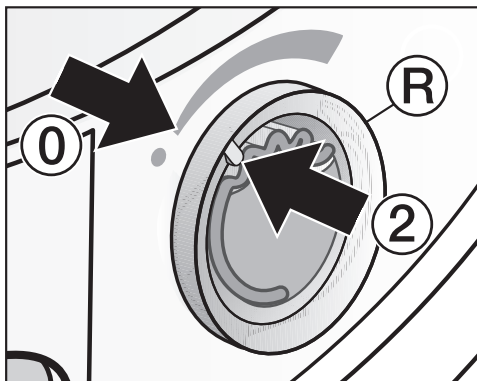

- Vanjski prsten (R) okrenite malo udesno.

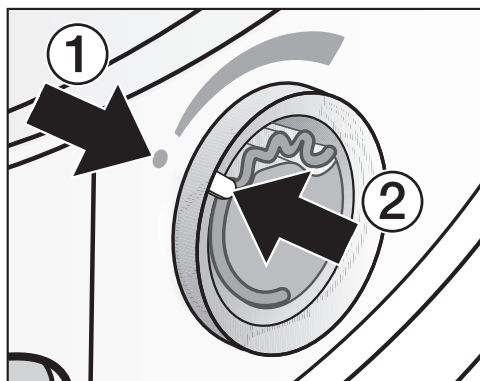

Oznake ① i ② moraju biti jedna nasuprot drugoj.

Mirisni umetak može ispasti.
Vanjski prsten okrenite tako da su
oznake ② i ① jedna nasuprot drugoj.

Otvaranje mirisnog umetka

Prije sušenja možete podesiti intenzitet mirisa.

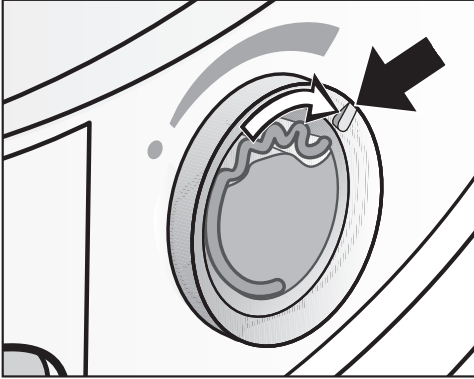

- Vanjski prsten okrenite udesno: što je mirisni umetak jače otvoren, to se intenzitet mirisa može jače podesiti.

Miris se zadovoljavajuće širi samo kada je rublje vlažno i vrijeme sušenja rublja duže, uz dovoljan prijenos topline. Miris se pritom osjeti u prostoriji u kojoj je postavljena sušilica za rublje. Nema prijenosa mirisa u programu *Odabir vremena hladnog zraka*.

Zatvaranje mirisnog umetka

Nakon sušenja mirisni umetak se mora zatvoriti, kako miris ne bi nepotrebno izlazio.

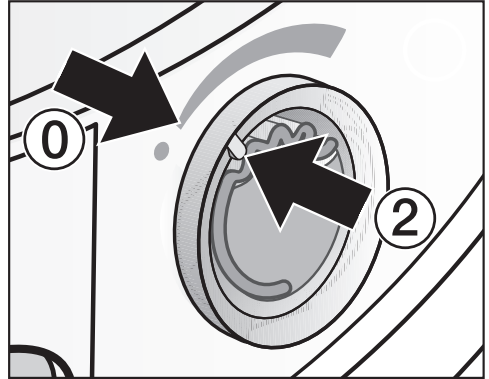

- Vanjski prsten okrenite ulijevo kako bi se oznaka ② podudarala s položajem ①.

Ako u međuvremenu želite izvaditi mirisni umetak: Privremeno ga pohranite u prodajnu ambalažu.

Ako intenzitet mirisa više nije dovoljan, u tom slučaju mirisni umetak zamijenite novim.

Mirisni umetak

Vađenje/zamjena mirisnog umetka

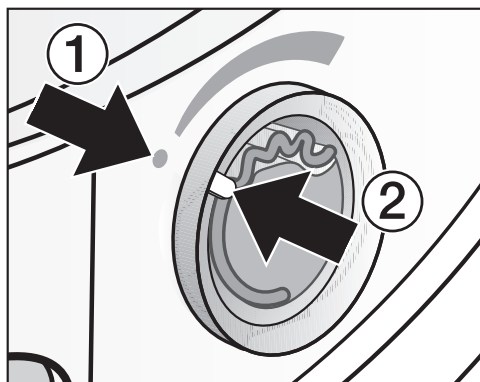

- Vanjski prsten okrenite ulijevo kako bi oznake ① i ② bile jedna nasuprot drugoj.

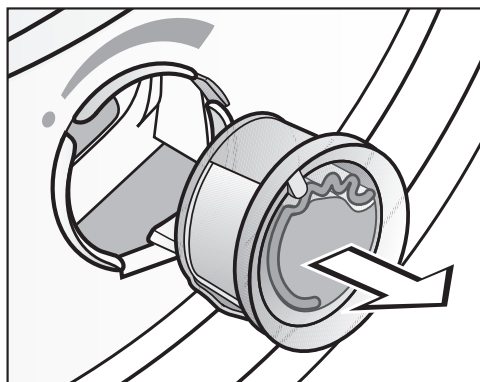

- Zamijenite mirisni umetak.

Mirisni umetak možete pohraniti u originalnoj ambalaži.

Mirisni umetak za sušilicu možete kupiti kod Miele zastupnika, u Miele servisu ili naručiti putem interneta.

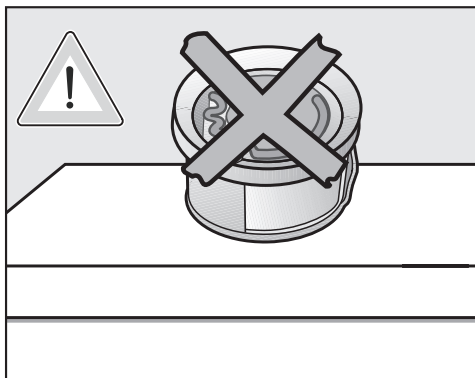

Miris može iscuriti. Mirisni uložak nemojte odlagati na površinu.

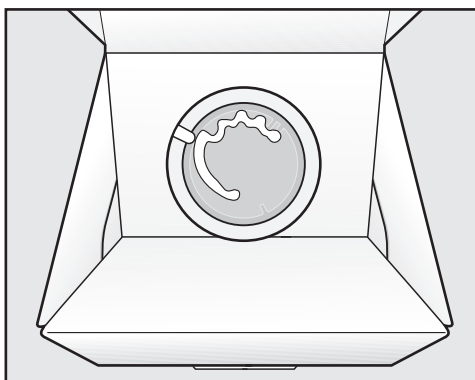

- Ambalažu u kojoj čuvate mirisni umetak nemojte odlagati okomito ili naopak. U suprotnom će miris iscuriti.
- Čuvajte na hladnom i suhom mjestu koje nije izloženo sunčevoj svjetlosti.
- Prilikom kupnje: zaštitu uklonite neposredno prije korištenja.

Pridržavanje intervala za čišćenje

Ova sušilica ima višestupanjski filtarski sustav koji se sastoji od filtara za niti (1.) i filtara (u podnožju) (2.). Ovaj filtarski sustav prihvaća otpale niti tijekom procesa sušenja.

Neredovitim čišćenjem može se produljiti vrijeme sušenja.

⚠ Opasnost od požara uslijed neredovitog održavanja.

Zbog suviše velikih nakupina niti u filtarskom sustavu i u sušilici postoji opasnost od požara.

Redovito kontrolirajte filtarski sustav i prostor za prolazak zraka. Očistite, kada postoje nakupine niti.

⚠ Šteta uzrokovana nedostatnim ili oštećenim filtarskim sustavom.

Zbog suviše velikih nakupina niti u filtarskom sustavu i u sušilici postoji opasnost od kvara uređaja i požara. Rublje nikada ne sušite bez filtarskog sustava. Oštećeni filtarski sustav odmah zamijenite novim.

1. Intervali čišćenja filtra za niti

Filtri za niti su u području punjenja bubnja sušilice.

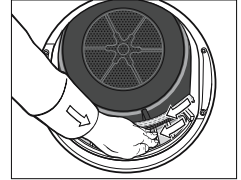
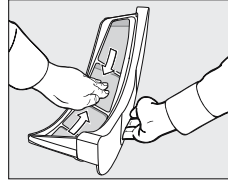
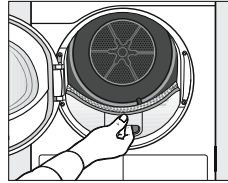

Nakon svakog izvođenja programa i uvijek kada taj zahtjev svijetli na zaslonu: Očistite zračne putove.

- Brisanje poruke: Dodirnite senzorsku tipku OK.

Čišćenje i održavanje

2. Interval čišćenja filtra u podnožju

Filtar (u podnožju) nalazi se lijevo dolje, iza poklopca filtra za niti.

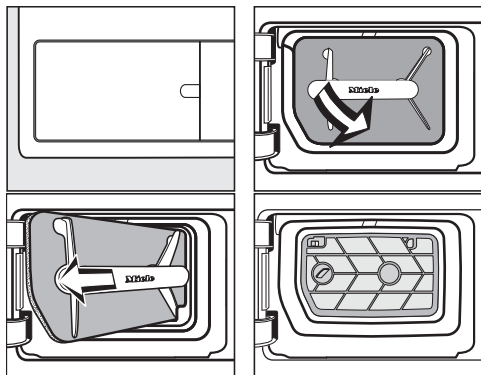

Kod uobičajenog korištenja sušilice

Čišćenje provedite, ako na zaslonu svijetli ovaj zahtjev: Očistite zračne putove.

Kod učestalog korištenja sušilice

Čistite jednom dnevno i dodatno prema zahtjevu na zaslonu.

Nakon što ste izvadili filtari za niti pregledajte površinu sita umetka filtra. Također morate očistiti ovu površinu sita.

- **Brisanje poruke:** Dodirnite senzorsku tipku OK.

⚠ Oštećenja uzrokovana nedovoljnim čišćenjem ili kroz korištenje s istrošenim, oštećenim filtrom u podnožju.

Zrak i toplina se u izmjenjivaču topline više ne izmjenjuju na regularan način, budući da je začepljen. Morate pozvati servis.

To možete izbjeći ako se pridržavate napomena u ovim uputama za uporabu.

3. Interval za čišćenje rešetke dolje desno / izmjenjivača topline

Čišćenje provedite, ako na zaslonu svijetli zahtjev. Otvorite rešetku s donje desne strane, očistite izmjenjivač topline.

Rešetka dolje desno se može skinuti. Iza njega je izmjenjivač topline za disperziju topline.

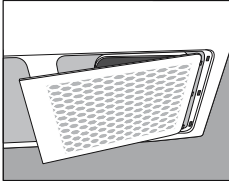

- Prostor u kojem je postavljena sušilica uvijek mora biti očišćen od prašine i vlakana. Zatim je ovo čišćenje gotovo nemoguće.
- Pogledajte poglavlje „Rešetka dolje desno/izmjenjivač topline“.
- Kontrolirajte i očistite pritom i filter (u podnožju) i površine filtra za niti.
- Brisanje poruke: Dodirnite senzorsku tipku OK.

Čišćenje filtra za niti

Ova sušilica raspolaže sa 2 filtra za niti u području punjenja. Gornji i donji filter za niti prihvaćaju pri postupku sušenja otpale niti.

Vađenje mirisnog umetka za sušilicu

Intenzitet mirisa se smanjuje ako ne čistite filter za niti i filter u podnožju.

- Izvaditi mirisni umetak kao što je opisano u poglavlju „Mirisni umetak“, odlomak „Vađenje/zamjena mirisnog umetka“.

Uklanjanje vidljivih niti

Nakon svakog programa sušenja uklonite skupljene niti.

Savjet: Niti možete ukloniti bez dodirivanja pomoću usisavača prašine.

- Otvorite vrata.

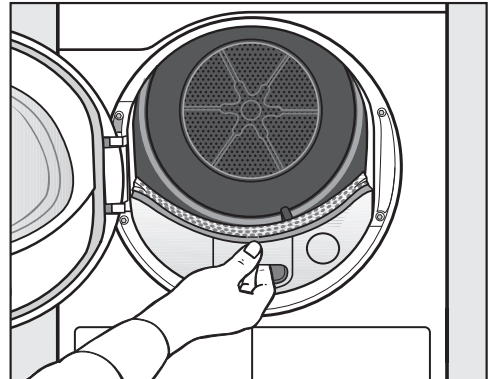

- Povucite gornji filter za niti prema naprijed.

Čišćenje i održavanje

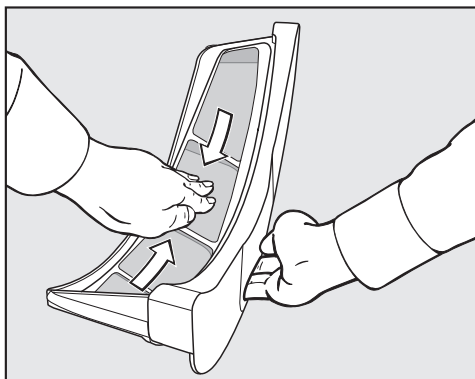

- Uklonite niti (pogledajte strelice).

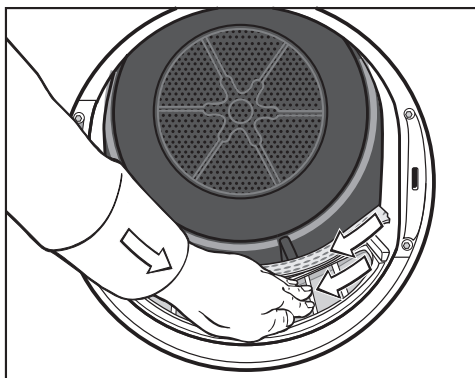

- Uklonite niti (pogledajte strelice) s površine sita svih filtara za niti i s perforirane zaštite rublja.
- Ugurajte gornji filtar za niti do graničnika.
- Zatvorite vrata.

Temeljito čišćenje filtara za niti i prostora za prolazak zraka

Temeljito sve očistite ako se vrijeme sušenje produljilo ili ako su površine filtara za niti vidljivo zalijepljene/začepljene.

Suho čišćenje filtra za niti

- Povucite gornji filtar za niti prema naprijed.

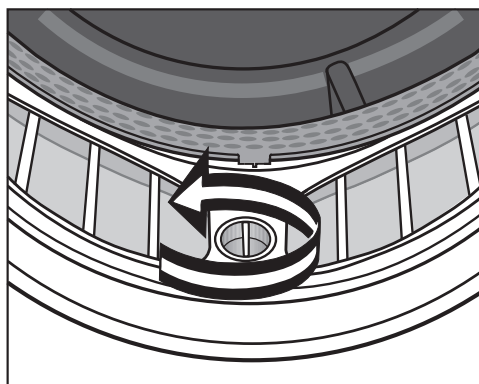

- Okrećite žuti držak dok ne uskoči u ležište.

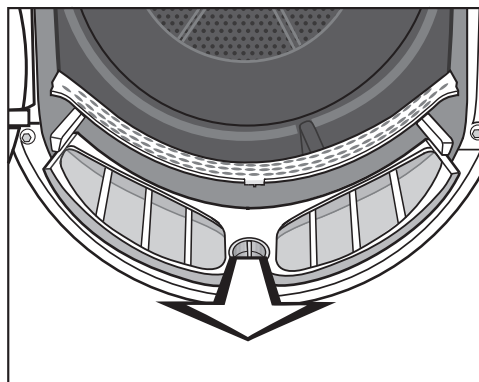

- Povucite filtar za niti prema naprijed.

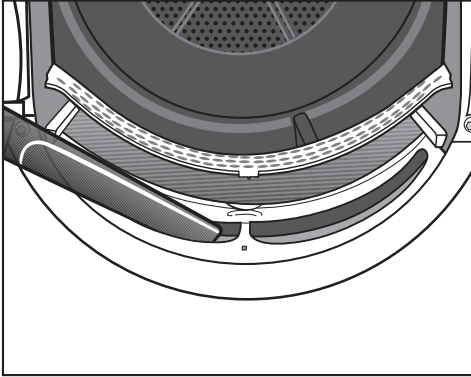

- Uklonite vidljive niti usisavačem i dugom cijevi usisavača iz gornjeg prostora za prolazak zraka (otvori).

Mokro pranje filtra za niti

- Isperite površine filtra za niti tekućom toplom vodom.
- Glatke plastične površine oba filtra za niti očistite mokrom krpom.

Zbog mokrih filtara za niti može doći do smetnji u radu sušilice.
Filtre za niti dobro istresite i oprezno ih osušite.

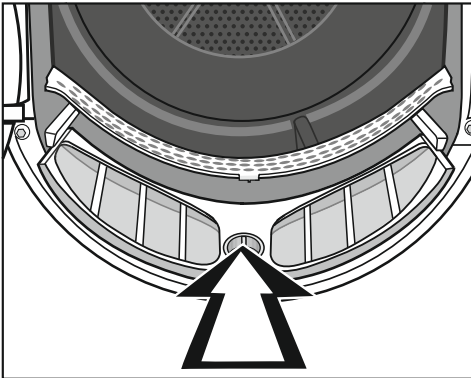

- Gurnite donji filter za niti sasvim unutra i zaključajte žutu bravicu.

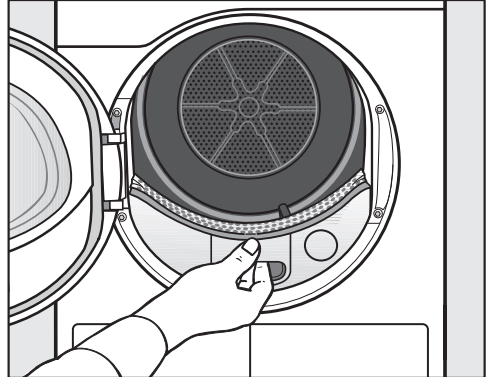

- Sasvim ugrajte gornji filter za niti.
- Zatvorite vrata.

Čišćenje i održavanje

Filtar (u podnožju)

Filtar za niti (u podnožju) hvata fine niti, dlake i ostatke sredstva za pranje koji mogu prodrijeti kroz filtar.

Vađenje filtra za niti

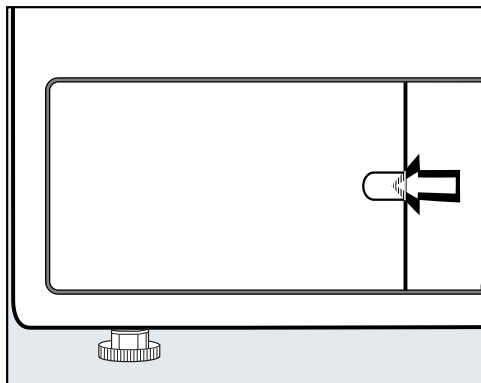

- Prstima primite iza zasuna.
- Otvorite poklopac filtra za niti.

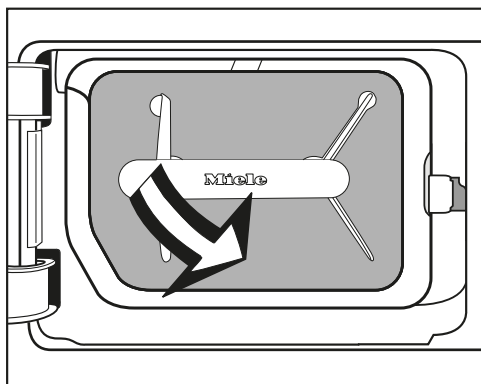

- 1 Povucite filtar za niti za ručku koso u desno prema naprijed.

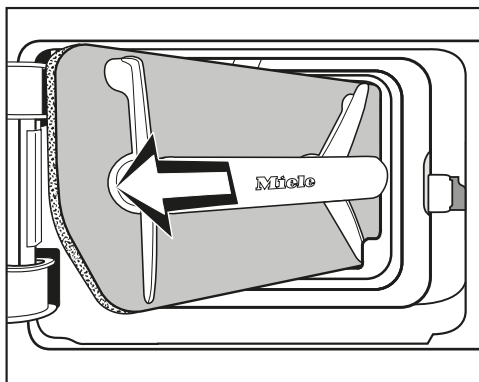

- 2 Povucite filtar za niti koso prema van.

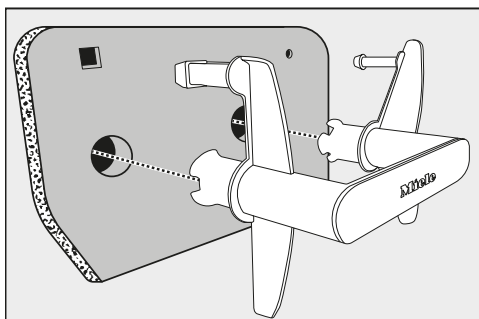

- Izvucite ručku iz filtra za niti.

Mokro pranje filtra za niti

- Filtar temeljito isperite pod tekućom vodom.
- Pritom pažljivo pritišćite filtara.
- Filtar perite tako dugo dok ostaci više nisu vidljivi.

Može doći do smetnji u radu.

Filtar prije ponovnog postavljanja ne smije biti mokar.

⚠ Oštećenja uslijed nezadovoljavajućeg čišćenja ili oštećenog filtra.

Ako se filtara u podnožju ne čisti dovoljno ili je čak oštećen, začepiti će izmjenjivač topline. Zrak i toplina se u izmjenjivaču topline više ne izmjenjuju na zadovoljavajući način. U tom slučaju potreban je zahvat servisne službe.

Provjerite filtara u podnožju kako je opisano u poglavlju „Zamjena filtra u podnožju“ prije i nakon čišćenja. Nakon čišćenja filtara u podnožju mora biti besprijekoran i ne smije biti oštećen.

- Vlažnom krpom uklonite niti s drške.

Zamjena filtra u podnožju

⚠ Habanje filtra kroz trajnu uporabu sušilice.

Filtar u podnožju može uslijed trajnog rada sušilice i čestog čišćenja nakon nekog vremena pokazivati tragove trošenja. Time se može začepiti izmjenjivač topline.

Ako prije ili nakon čišćenja primijetite tragove trošenja opisane u nastavku, odmah zamijenite filtara (dodatni pribor).

Filtar ne naliježe na odgovarajući način

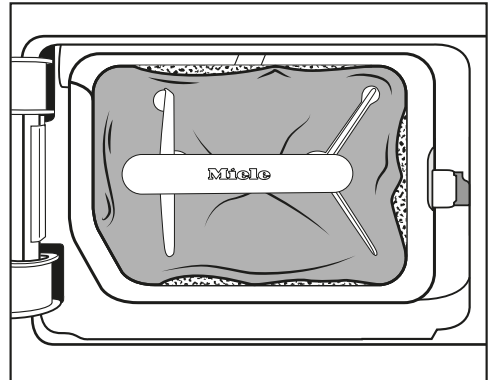

Rubovi filtra ne naliježu i filtara je deformiran. Pored rubova koji ne naliježu kako treba nefiltrirane niti upuhuju se u izmjenjivač topline. Na taj će se način izmjenjivač topline trajno začepiti.

Čišćenje i održavanje

Deformacije

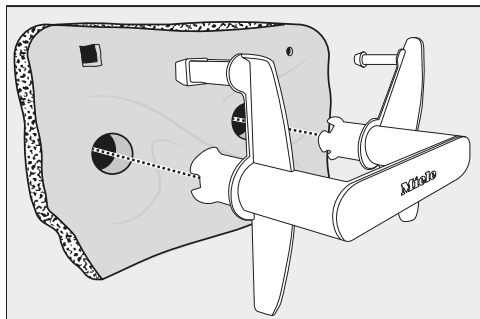

Deformacije upućuju na to da se filter trajnim radom začepio i time istrošio.

Pukotine i tragovi

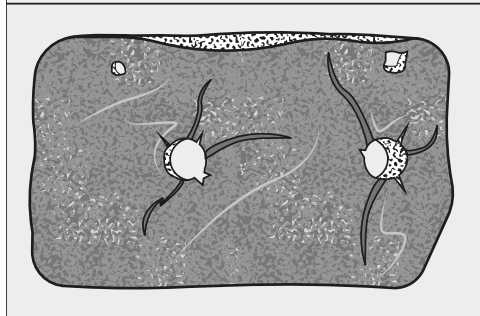
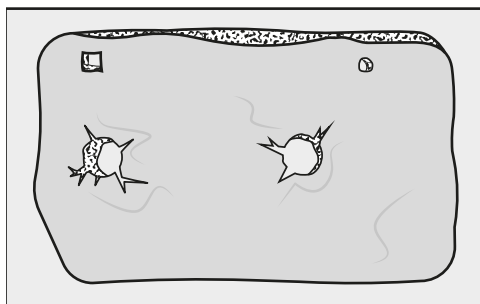

Kroz pukotine se nefiltrirane niti upuhuju u izmjenjivač topline i uzrokuju začepljenje.

Tragovi upućuju na to da se filter trajnim radom začepio i time istrošio.

Bijeli ostaci ili ostaci drugih boja

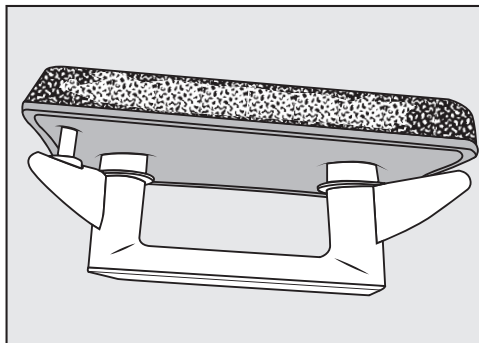

Ostaci nastaju od ostataka niti s rublja i ostataka sredstva za pranje, te mogu začepiti filter. Ostatke nalazite na prednjoj strani i na bočnim stranicama filtra. U ekstremnim slučajevima takvi ostaci čine tvrdokorno skorene ostatke.

Ostaci su znak da filter više ne naliježe na rubove kako treba, čak i ako izgleda besprijekorno: niti preko rubova prolaze nefiltrirane.

Filter morate zamijeniti ako se nakon čišćenja na filteru ubrzo ponovo pojave takvi ostaci.

Čišćenje uložka za filter (u podnožju)

Nakon što ste izvadili filter za niti (u podnožju) pregledajte površinu sita filterarskog umetka. Površina sita čisti se samo onda kada su se na njoj nakupila vidljiva vlakna.

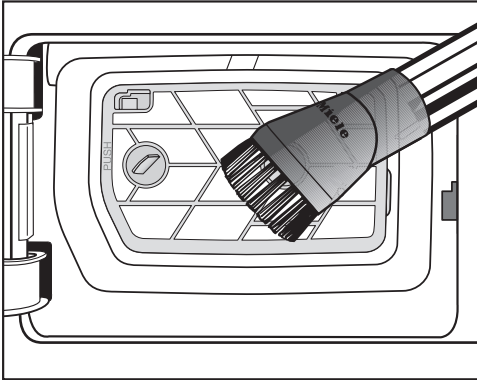

- Vidljivu prljavštinu pažljivo usisajte usisavačem. Koristite usisni kist ili uski nastavak.

Ako su nakon čišćenja ostala vidljiva začepjenja ili neki drugi ostaci: Uložak filtra se mora izvaditi i očistiti mokro. Ako se tvrdokorni ostaci ne uklone, oni s vremenom mogu uzrokovati smetnje.

Vađenje uložka za filter

Ako je umetak za filter zalijepljen ili začepljen, morate ga izvaditi i očistiti mokro.

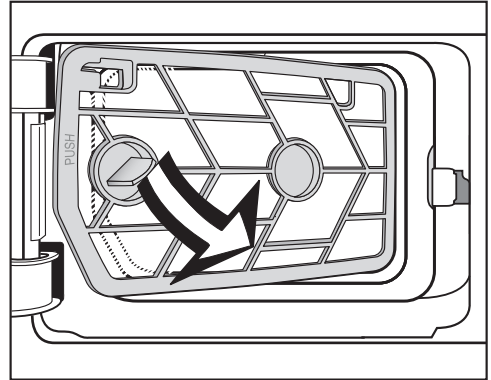

- 1 Povucite umetak filtra za ručku koso u desno prema naprijed.

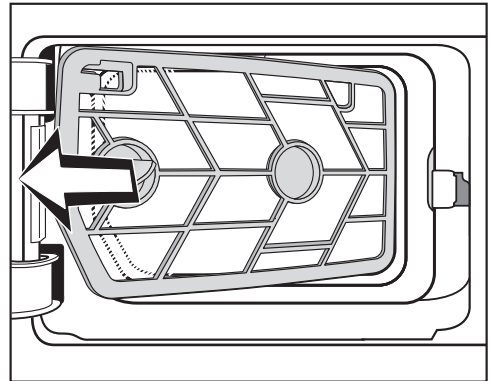

- 2 Umetak za filter izvadite koso.

- Tekućom toplom vodom isperite površinu sita umetka za filter.

Zbog mokrih filtara za niti može doći do smetnji u radu sušilice. Dobro protresite umetak za filter i pažljivo ga osušite.

Čišćenje i održavanje

Provjera rebara za hlađenje izmjenjivača topline

⚠ Ako dirate rebra za hlađenje možete se ozlijediti.

Možete se porezati.

Rebra za hlađenje ne dodirujte rukama.

Nakon što ste izvadili umetak za filter vidite rebra za hlađenje izmjenjivača topline. Pregledajte jesu li se tamo nakupile niti.

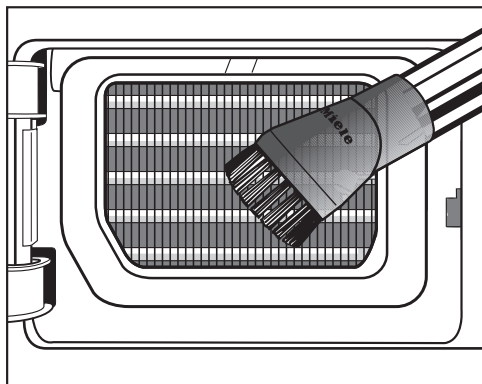

- Ako postoje vidljiva onečišćenja, usisajte ih pažljivo s usisavačem za prašinu. Koristite usisni kist ili uski nastavak.

⚠ Šteta uzrokovana pogrešnim čišćenjem rebara za hlađenje.

Rebra za hlađenje mogu se oštetiti ili savinuti. Može se narušiti funkcionalnost sušilice.

Čistite usisavačem i usisnim kistom. Usisnim kistom lagano i bez pritiska prelazite preko rebara za hlađenje izmjenjivača topline.

Ponovno postavljanje uloška za filtar (u podnožje)

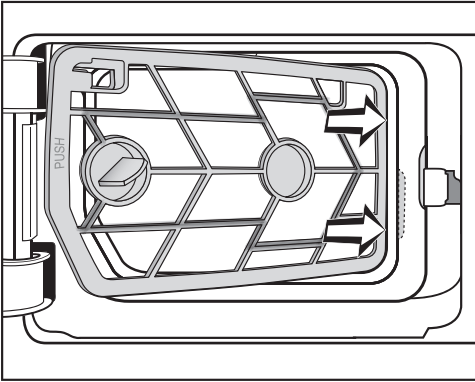

- 1 Utisnite umetak filtra na ručku desno koso iza okvira.

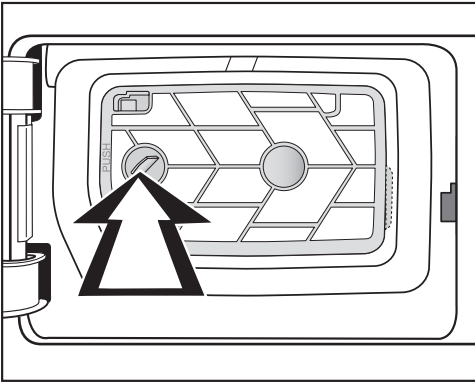

- 2 Pritisnite ručku lijevo, kako bi umetak filtra čvrsto sjeo.

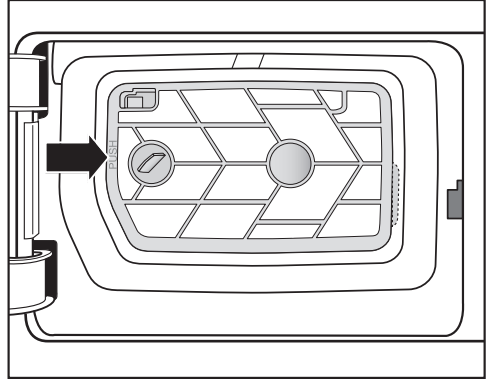

- 3 Okvir umetka filtra čvrsto pritisnite na označenim mjestima (PUSH), tako da čujno uskoči u ležište.

Ponovno postavljanje filtra za niti (u podnožje)

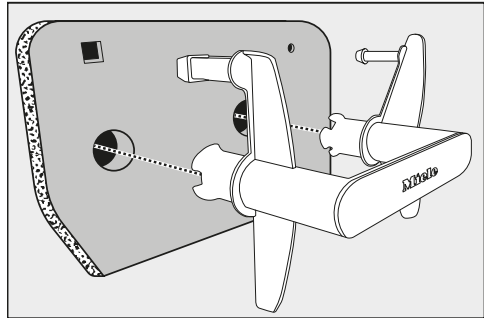

- Pravilno utaknite filtar na ručku.

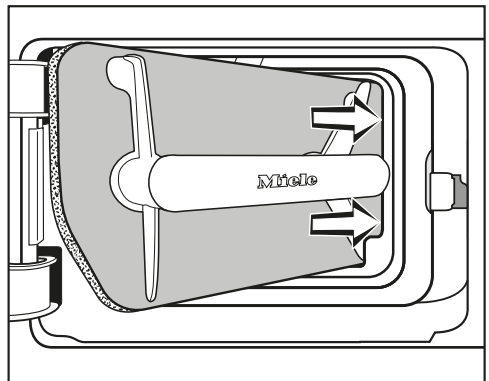

Čišćenje i održavanje

- 1 Utisnite filtar za niti na ručku desno koso iza okvira.

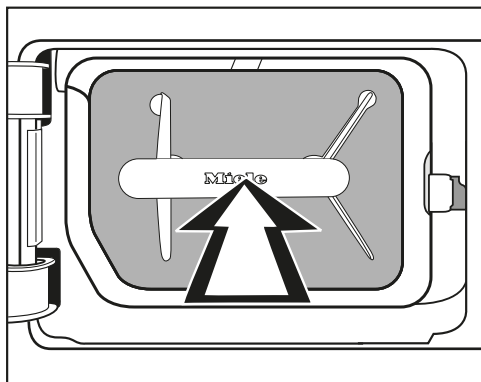

- 2 Pritisnite ručku kako bi filtar za niti čvrsto sjeo.

Očistite i zatvorite poklopac filtra za niti

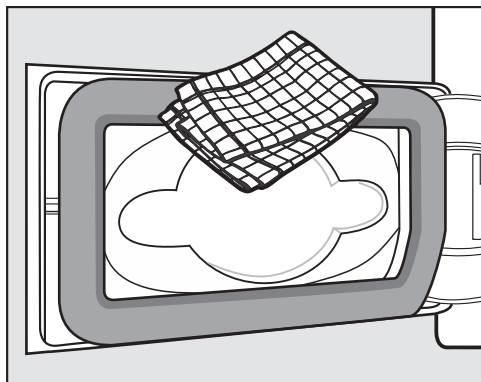

- Vlažnom krpom uklonite niti. Pri tome nemojte oštetiti gumenu brtvu.

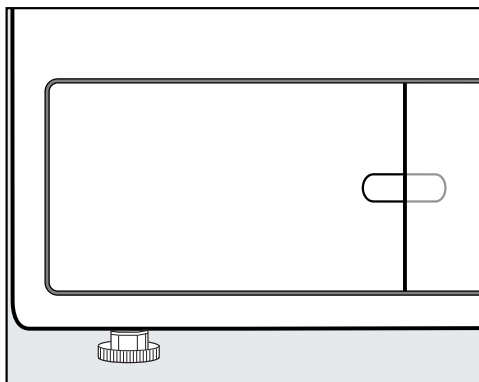

- Zatvorite poklopac filtra za niti.

Samo pravilno umetnut filtar u podnožju i zatvoren poklopac filtra za niti jamče nepropusnost sustava i besprijekoran rad sušilice.

Čišćenje rešetke dolje desno/ izmjenjivača topline

Rebra za hlađenje izmjenjivača topline, koja se nalaze iza rešetke, mogu se začeptiti česticama prašine iz zraka usisanog iz prostorije.

Vađenje rešetke

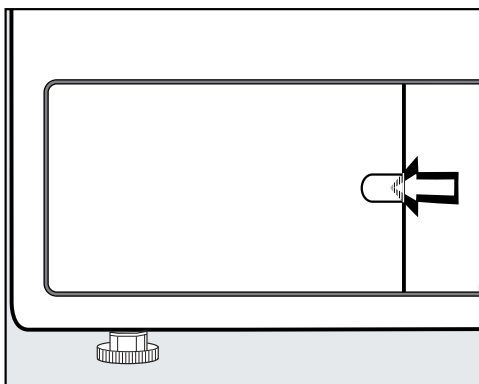

- Otvorite poklopac filtra za niti.

Otvorite rešetku dolje desno primjerice sa drškom žlice.

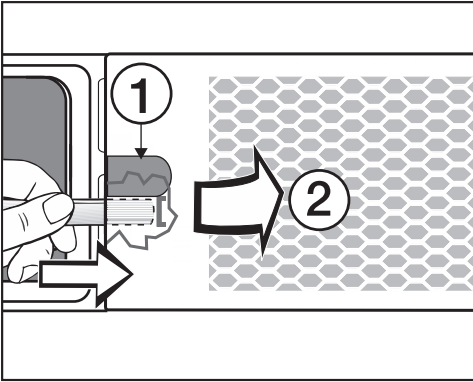

- Utaknite držak žlice (ispod korita ①) iza rešetke.
- Pritisnite i lako ga podignite, dok se rešetka na lijevoj strani ne otvori ②.
- Otvorite rešetku s lijeva na desno i uklonite je koso prema naprijed.

Čišćenje i održavanje

Čišćenje rebara za hlađenje

- Provjerite jesu li rebra za hlađenje začepljena.

⚠ Ako dirate rebra za hlađenje možete se ozlijediti. Možete se porezati. Rebra za hlađenje ne dodirujte rukama.

U slučaju vidljive prljavštine

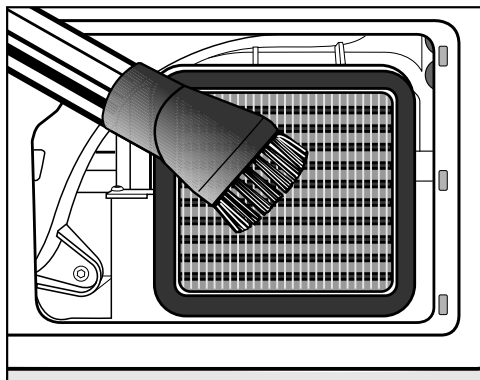

- Vidljivu prljavštinu pažljivo usisajte usisavačem. Koristite usisni kist ili uski nastavak.

⚠ Šteta uzrokovana pogrešnim čišćenjem rebara za hlađenje. Rebra za hlađenje mogu se oštetiti ili savinuti. Može se narušiti funkcionalnost sušilice. Čistite usisavačem i usisnim kistom. Usisnim kistom lagano i bez pritiska prelazite preko rebara za hlađenje izmjenjivača topline.

Ponovna montaža rešetke

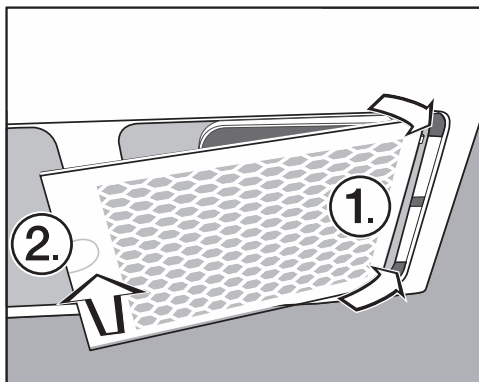

- Postavite rešetku desno.
- Rešetku čvrsto pritisnite na lijevoj strani.

Čišćenje sušilice

Isključite sušilicu iz napajanja.

⚠ Šteta uzrokovana uporabom neprikladnog sredstva za održavanje. Pogrešna sredstva za održavanje mogu oštetiti plastične površine i druge dijelove.

Nemojte upotrebljavati sredstva koja sadrže otapala, abrazivna sredstva, univerzalna ili sredstva za čišćenje stakla.

⚠ Opasnost od električnog udara uzrokovanog vodom. Ako voda teče preko ili u sušilicu, postoji opasnost od električnog udara.

Nikada ne prskajte mokro sušilicu. Čistite ju samo s lagano vlažnom, mekom krpom.

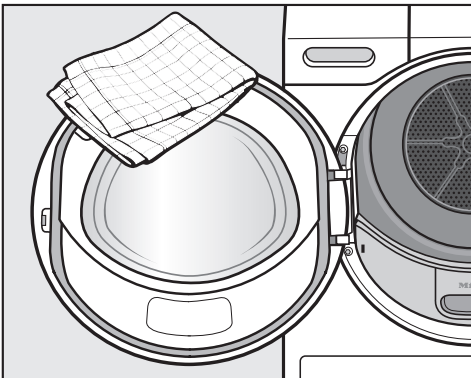

- Plemeniti čelik (npr. bubanj) možete čistiti prikladnim sredstvom za plemeniti čelik.



- Sušilicu i brtvu na unutarjoj strani vrata čistite samo lagano vlažnom, mekom krpom i blagim sredstvom za pranje ili sapunicom.
- Sve osušite mekom krpom.

Što učiniti, ako ...

Sami možete ukloniti većinu grešaka i smetnji, koje se mogu pojaviti u svakodnevnom korištenju. U mnogo slučajeva možete uštedjeti vrijeme i novac, jer nećete morati zvati servis.





Sljedeće tablice pomoći će Vam u otkrivanju uzroka smetnji ili pogreški i pronalaženju njihovog rješenja.

Zaslon javlja sljedeće napomene ili greške

Poruka	Uzrok i rješenje
 Bubañ je prazan ili je rublje previše suho. svijetli nakon prekida programa.	Ne radi se o smetnji. Kod nekih programa dolazi do prekida programa ako je količina rublja premala ili prevelika. To se može dogoditi i ako su pojedini komadi rublja već suhi. ■ Otvorite vrata i provjerite rublje. ■ Eventualno dometnite rublje. ■ Zatvorite vrata kako biste nastavili sa sušenjem. Pojedinačne komade rublja sušite na programu <i>Toplo prozračivanje</i> .
 Prekid mreže, program je zaustavljen	Nestalo je električne energije. ■ Nakon povratka mrežnog napajanja morate potvrditi tipkom OK. ■ Dodirnite senzorsku tipku <i>Start/Stop</i> .
 Otvorite rešetku s donje desne strane, očistite izmjenjivač topline svijetli na završetku programa.	Rebra za hlađenje izmjenjivača topline, koja se nalaze iza rešetke, mogu se začepiti česticama prašine iz zraka usisanog iz prostorije i zračni putovi se mogu začepiti nitima. ■ Očistite ih kako je opisano u poglavlju „Čišćenje i održavanje“, odlomak „Rešetka dolje desno/Izmjenjivač topline“. ■ Kontrolirajte i očistite dodatno filter u području punjenja i u podnožju. ■ Brisanje poruke: Dodirnite senzorsku tipku OK.

Poruka	Uzrok i rješenje
<p>i Očistite zračne putove svijetli na završetku programa.</p>	<p>Sušilica ne radi optimalno ili ekonomično. Mogući uzroci mogu biti začepljenja zbog niti ili ostataka sredstva za pranje.</p> <ul style="list-style-type: none"> ■ U pravilu dovoljno je očistiti filtar za niti. ■ Kontrolirajte također filtar u podnožju i očistite ga ako je potrebno. ■ Ako ste izvadili filtar iz podnožja, nakon toga prekontrolirajte također umetak filtra koji leži iza. Očistite ga ako je potrebno. <p>Pridržavajte se napomena o čišćenju iz poglavlja „Čišćenje i održavanje“.</p> <ul style="list-style-type: none"> ■ Brisanje poruke: Dodirnite senzorsku tipku OK.
<p> Očistite filtar za niti. Provjerite zračne putove. svijetli nakon prekida programa.</p>	<p>Sušili ste malu količinu i različite veličine rublja. Manji komad rublja je usisan u područje punjenja vrata i tamo je začepio rupe perforirane zaštite rublja.</p> <ul style="list-style-type: none"> ■ Brisanje poruke: Dodirnite senzorsku tipku OK. ■ Otvorite vrata sušilice. ■ Izvadite smetajući komad rublja. ■ Pojedinačne i male komade rublja sušite samo zajedno s većim komadima rublja. <p>Ukoliko sve navedeno možete isključiti, tada se radi o većem oštećenju. Pogledajte nastavak.</p> <p>Začepljenja uslijed niti ili ostataka sredstva za pranje.</p> <ul style="list-style-type: none"> ■ Očistite filtar za niti i zračne putove. ■ Provjerite da li su filtar za niti u otvoru za punjenje i u podnožju neoštećeni i još u redu. ■ Ako ste izvadili filtar iz podnožja, nakon toga prekontrolirajte također umetak filtra koji leži iza. Očistite ga ako je potrebno. ■ Ako ste izvadili umetak filtra iz podnožja, nakon toga prekontrolirajte također izmjenjivač topline koji leži iza. Očistite ga ako je potrebno. <p>Pridržavajte se napomena o čišćenju iz poglavlja „Čišćenje i održavanje“. Oštećen, deformiran ili filtar za niti koji se više ne može očistiti morate zamijeniti novim.</p> <ul style="list-style-type: none"> ■ Brisanje poruke: Dodirnite senzorsku tipku OK.

Što učiniti, ako ...

Poruka	Uzrok i rješenje
 <p>Provjerite odvod vode. svijetli nakon prekida programa.</p>	<p>Odvod kondenzata je ometen.</p> <ul style="list-style-type: none"> ■ Provjerite je li odvodno crijevo u redu i da nije presavijeno. ■ Brisanje poruke: otvorite i zatvorite vrata, dok je sušilica uključena.
 <p>Filtar u podnožju nije umetnut. Umetnite filtara.</p>	<p>Filtar u podnožju nije postavljen.</p> <ul style="list-style-type: none"> ■ Provjerite filtara (u podnožju). <p>Vađenje filtra tijekom sušenja uzrokovat će prekid programa.</p>
 <p>Greška F. Ukoliko ponovno pokretanje bude neuspješno, nazovite servis. svijetli nakon prekida programa.</p>	<p>Uzrok se ne može sa sigurnošću utvrditi.</p> <ul style="list-style-type: none"> ■ Pridržavajte se uputa koje su prikazane na zaslonu. ■ Dodirnite senzorsku tipku OK. <p>Ako se program ponovno prekine i prikaže greška, došlo je do kvara. Obratite se Miele servisu.</p>
 <p>Prepoznato blokiranje. Razrahlite rublje i pokrenite ponovno. svijetli nakon prekida programa.</p>	<p>Rublje se neravnomjerno raspodijelilo ili namotalo.</p> <ul style="list-style-type: none"> ■ Otvorite vrata i rastresite rublje. Po potrebi izvadite dio rublja. ■ Zatvorite vrata. ■ Pokrenite program.
 <p>Kraj / Hlađenje počinje svijetliti i postupak sušenja još nije završen.</p>	<p>To nije greška. Rublje se još i dalje hladi. Program se nalazi neposredno pred završetkom.</p> <ul style="list-style-type: none"> ■ Rublje možete izvaditi i raširiti ili ostaviti u sušilici do kraja.

Nezadovoljavajući učinak sušenja

Problem	Uzrok i rješenje
Rublje nije zadovoljavajuće osušeno.	Punjenje je sadržavalo rublje od različitih vrsta tkanina. ■ Dodatno ga osušite u programu <i>Vremenski program toplo</i> .
Rublje ili perjem punjeni jastuci imaju neugodan miris tijekom sušenja.	Rublje je oprano s premalo sredstva za pranje. Za perje je karakteristično da kod zagrijavanja poprima neugodne mirise. ■ Pranje: perite s dovoljno sredstva za pranje. ■ Jastuci: prozračite ih izvan sušilice.
Rublje od sintetičkih vlakana je nakon sušenja statički nabijeno.	Sintetika je sklona statičkom naboju. ■ Dodavanje omekšivača kod zadnjeg ispiranja nakon pranja može smanjiti pojavu statičkog naboja tijekom sušenja.
Nakupljaju se vlakna	Oslobađaju se vlakna nastala uglavnom zbog trenja tijekom nošenja i djelomično tijekom pranja rublja. Utjecaj sušenja u sušilici je neznatan. Otpala vlakna hvataju se na filtre za niti i filtre za sitne čestice te se mogu lako ukloniti (pogledajte poglavlje „Čišćenje i održavanje“). ■ Pogledajte poglavlje „Čišćenje i održavanje“:

Što učiniti, ako ...

Postupak sušenja traje suviše dugo

Problem	Uzrok i rješenje
Postupak sušenja traje jako dugo ili se čak prekida*.	Prostorija u kojoj je uređaj postavljen je previše topla. ■ Temeljito je prozračite.
	Ostaci sredstva za pranje, vlasi i sitnih niti mogu uzrokovati začepljenje. ■ Očistite filtar za niti i filtar (u podnožju). Detaljan opis možete pronaći u poglavlju „Čišćenje i održavanje“. ■ Ako ste izvadili filtar iz podnožja, nakon toga prekontrolirajte također umetak filtra koji leži iza. Očistite ga ako je potrebno. ■ Ako ste izvadili umetak filtra iz podnožja, nakon toga prekontrolirajte također izmjenjivač topline koji leži iza. Očistite ga ako je potrebno.
	Rebra za hlađenje iza rešetke dolje desno su zaprljana. ■ Očistite ih kako je opisano u poglavlju „Čišćenje i održavanje“, odlomak „Rešetka dolje desno/Zračni putovi“.
	Filtri za niti i filtar (u podnožju) su umetnuti mokri. ■ Filtri za niti i filtar u podnožju moraju biti suhi.
	Rublje je previše mokro. ■ Rublje u perilici centrifugirajte na višem broju okretaja.
	U bubnju je previše rublja. ■ Poštujte maksimalne količine punjenja u programu sušenja.
	Zbog utjecaja metalnih patentnih zatvarača nije pravilno utvrđen preostali stupanj vlažnosti rublja. ■ Ubuduće otvorite patentne zatvarače. ■ Ako se problem ponovi, sušite rublje samo u programu <i>Vremenski program toplo</i> .

* Sušilicu isključite i nakon kraćeg vremena čekanja uključite, prije no što pokrenete novi program.

Općeniti problemi sa sušilicom

Problem	Uzrok i rješenje
Čuju se šumovi za vrijeme rada uređaja (šuštanje / brujanje)	To nije smetnja! Kompresor radi. To su normalni zvukovi koje uzrokuje rad kompresora.
Ne svijetli osvjetljenje bubnja.	Osvjetljenje bubnja se automatski isključuje ako su vrata zatvorena. Osvjetljenje bubnja se isključuje nakon nekoliko minuta zbog štednje energije, ako su vrata dulje vrijeme otvorena. Osvjetljenje bubnja svijetli kod otvaranja vrata, ako je sušilica uključena.
Tekst na zaslonu je na stranom jeziku.	Promijenjena je postavka jezika. ■ Promijenite postavku jezika. Simbol zastavice  Vam pomaže pri snalaženju.

Servis

Kontakt u slučaju smetnji

U slučaju problema koje ne možete sami riješiti obratite se Miele zastupniku ili Miele servisu.

Telefonski broj Miele servisa naći ćete na zadnjoj stranici ovog dokumenta.

Servisu je potrebna oznaka modela i tvornički broj. Oba podatka nalaze se na tipskoj naljepnici.

Tipsku naljepnicu možete pronaći kada su vrata Vaše sušilice otvorena:

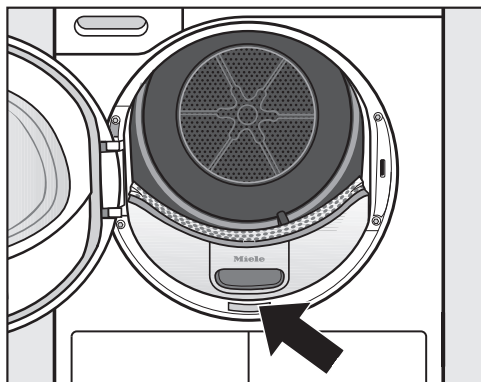

Dodatni pribor

Za ovu sušilicu možete nabaviti dodatni pribor preko Miele specijaliziranog trgovca ili u Miele servisu.

Prednja strana

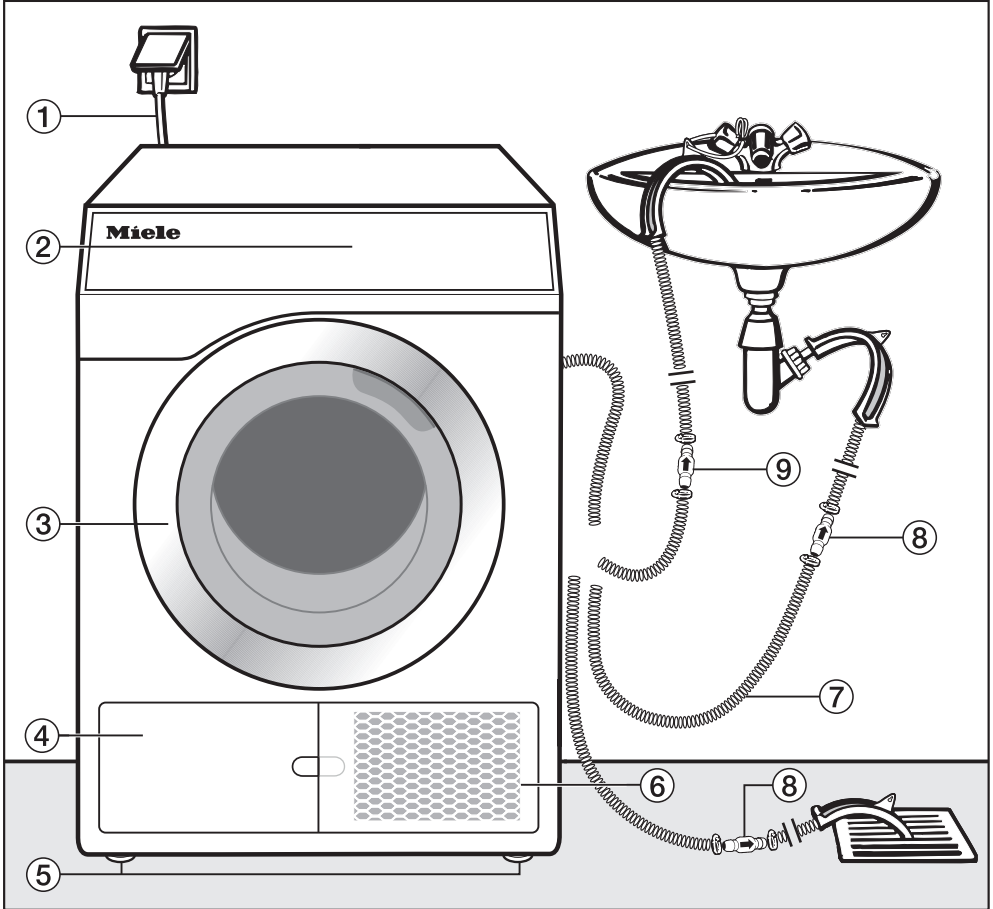

- ① Mrežni priključni kabel
- ② Upravljačka ploča
- ③ Vrata
- ④ Poklopac filtra za niti za filter (u podnožju)
 - otvoriti samo ako se na zaslonu pojavi napomena
- ⑤ 4 navojne nožice podesive po visini
- ⑥ Rešetka dolje desno = otvor za hlađenje zraka
 - otvoriti samo ako se na zaslonu pojavi napomena
- ⑦ Odvodno crijevo za kondenzat
- ⑧ Nepovratni ventil*, nužan
- ⑨ Nepovratni ventil*, preporuka.

* dodatni pribor

Postavljanje i priključivanje

Stražnja strana

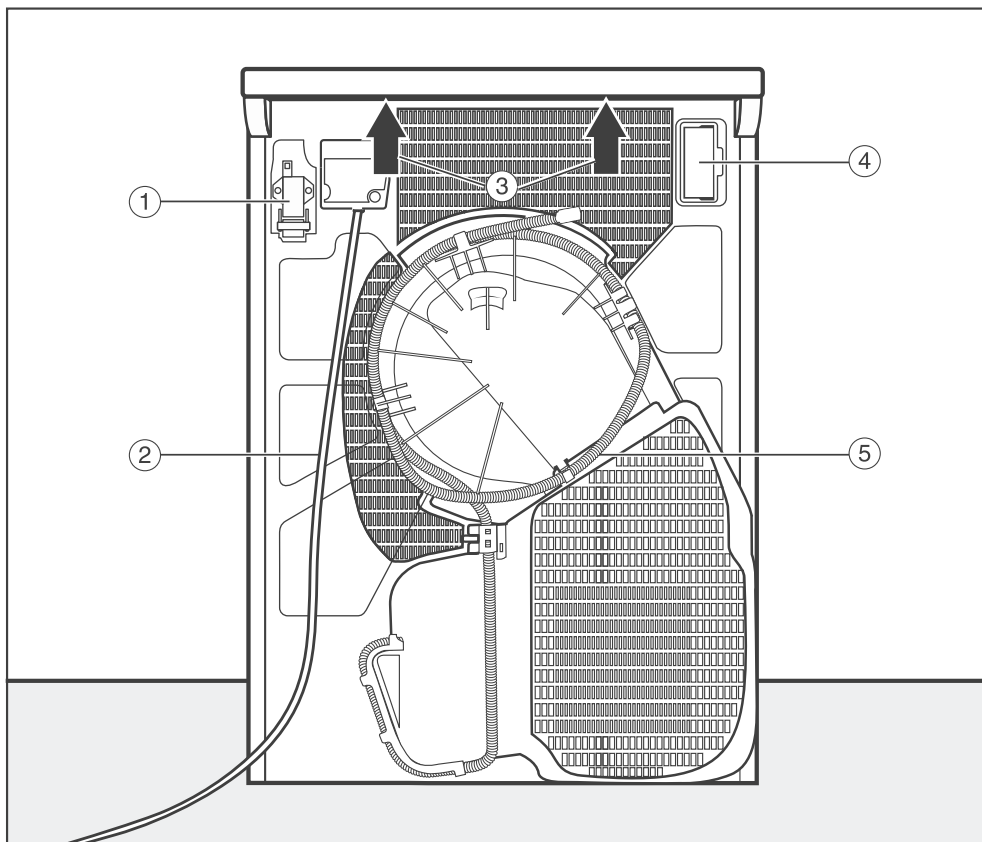

- ① Sučelje za komunikaciju s vanjskim uređajima
- ② Mrežni priključni kabel
- ③ Mogućnost prijema ispod poklopca za transport
- ④ Otvor za modul (za vanjski komunikacijski modul)
- ⑤ Odvodno crijevo za kondenzat

Postavljanje i priključivanje

Mogućnosti postavljanja

svi podatci o dimenzijama u mm

Bočna strana

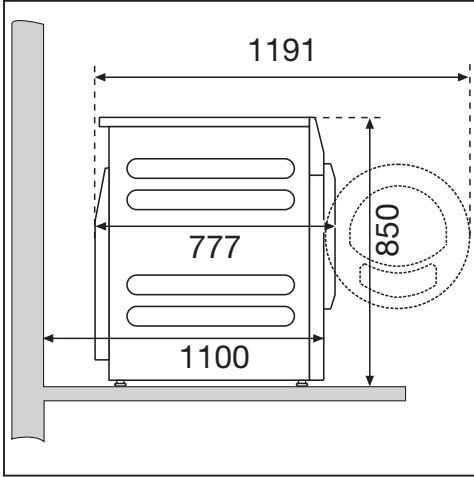

Čelično podnožje

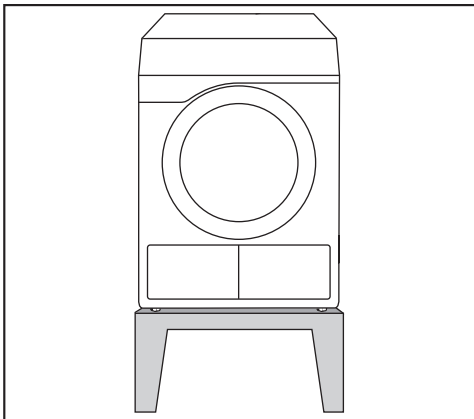

Čelično podnožje* (otvorena ili zatvorena podgradnja)

Gornja strana

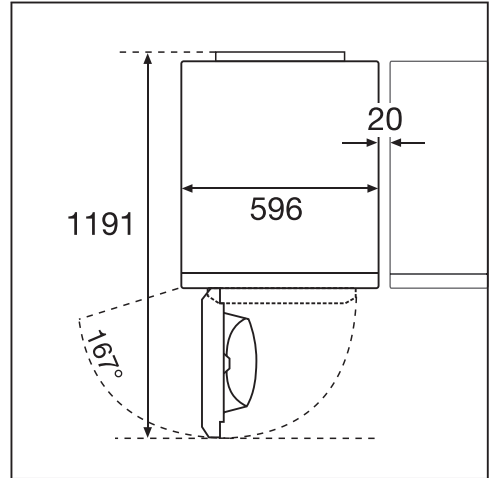

Stup za pranje i sušenje

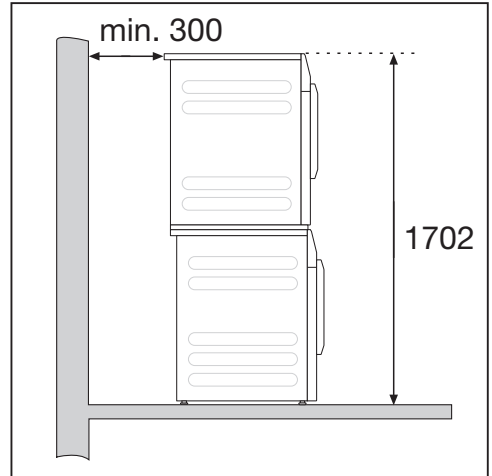

Potreban je komplet za povezivanje*. Ugradnju vrši samo od strane tvrtke Miele ovlašteno stručno osoblje.

* dodatni Miele pribor

Postavljanje i priključivanje

Prenošenje sušilice na mjesto postavljanja

⚠ Šteta uzrokovana pogrešnim transportom sušilice.
Ukoliko se sušilica prevrne, može doći do ozljeda i prouzrokovanja štete.
Prilikom transporta sušilice pazite na njezinu stabilnost.

Transportiranje sušilice

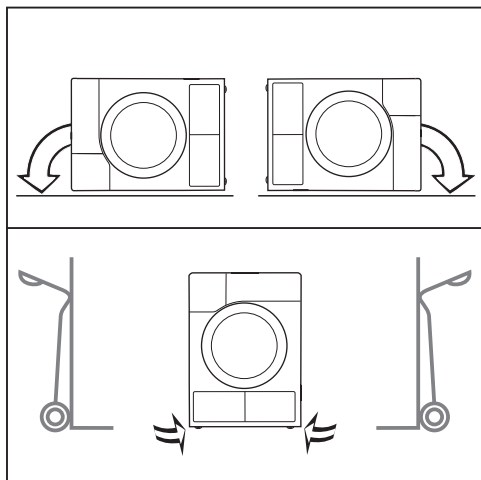

- Kod transportiranja u vodoravnom položaju: sušilica se smije položiti samo na lijevu ili desnu bočnu stranu.
- Kod transporta u okomitom položaju: služite li se transportnim kolicima, u tom slučaju sušilicu također transportirajte samo na lijevoj ili desnoj bočnoj strani.

Prenošenje sušilice na mjesto postavljanja

⚠ Opasnost od ozljeda u slučaju ne pričvršćenog poklopca.
Stražnje pričvršćenje na poklopcu može se oštetiti vanjskim utjecajima. Poklopac se pri nošenju može potrgati.
Prije nošenja provjerite je li poklopac s produženim dijelom čvrsto na svom mjestu.

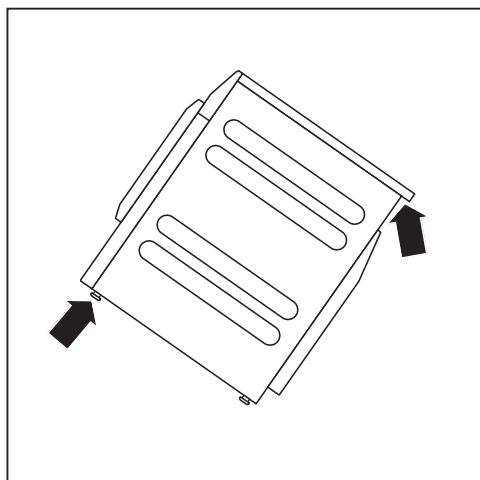

- Sušilicu nosite za prednje nožice i za stražnji produženi dio poklopca.

Postavljanje uređaja

U području otvaranja vrata sušilice ne smiju se nalaziti vrata koja se mogu zatvoriti, klizna vrata ili vrata koja se zatvaraju u suprotnom smjeru.

Period mirovanja nakon postavljanja

⚠ Šteta uzrokovana ranim puštanjem u pogon.

Pritom možete oštetiti toplinsku pumpu.

Pričekajte jedan sat nakon postavljanja sušilice, prije no što istu pokrenete.

Izravnavanje sušilice

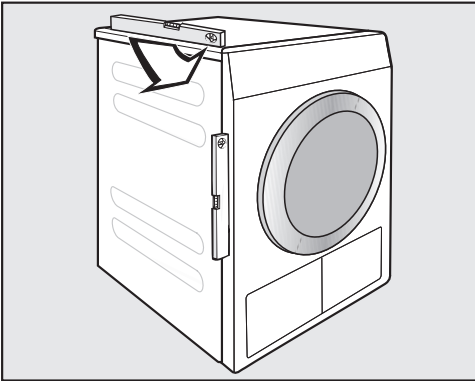

Sušilica mora stajati okomito kako bi se osigurao pravilan rad.

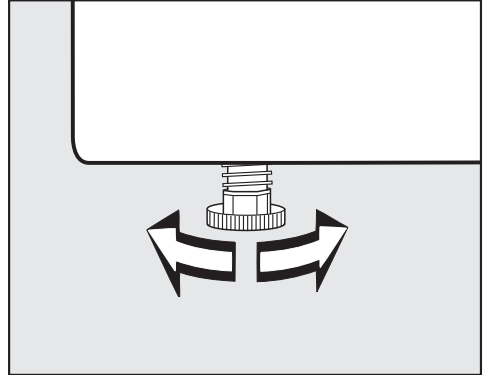

Neravnine poda možete izjednačiti zakretanjem navojnih nožica.

Ova sušilica se ne može ugrađivati ispod radnih ploča ili drugih površina.

Otvori za zrak, koji se nalaze na sušilici, ne smiju se blokirati. Slobodan prostor između donjeg ruba sušilice i poda ne smije se smanjiti rubnim letvicama, visokim tepihom i sl. Dostatan dovod zraka na taj način nije zagarantovan.

Postavljanje i priključivanje

Prozračivanje prostorije

- Zrak za hlađenje, usisan tijekom sušenja, ispuhuje se zagrijan sušenjem. Zbog toga se pobrinite za dostatno prozračivanje posebice malih prostorija.
- Uvjerite se da temperatura prostorije nije previsoka. Ako se u prostoriji nalaze ostali uređaji koji stvaraju toplinu, prozračite prostoriju i isključite uređaje koji stvaraju toplinu.

U suprotnom će se vrijeme sušenja produžiti i potrošnja energije će biti veća.

Vanjske naprave za upravljanje

Za priključenje vanjskih naprava za upravljanje (primjerice uređaja za naplatu ili upravljanja vršnim opterećenjem) potrebna je jedinica pribora „XCI-Box“.

Sustav za naplatu

Sušilica se može opremiti sustavom za naplatu (dodatni Miele pribor). Miele servis će u tom slučaju programirati postavku u elektronici sušilice te priključiti sustav za naplatu.

Iz uređaja za naplatu kovanicama redovito vadite kovanice ili žetone. U protivnom dolazi do zastoja u radu uređaja.

Odvodno crijevo za kondenzat

Kondenzat nastao sušenjem ispušava se preko odvodnog crijeva na stražnjoj strani sušilice.

Premještanje odvodnog crijeva

⚠ Oštećenje odvodnog crijeva nestručnim rukovanjem.

Odvodno crijevo se može oštetiti pri čemu istječe voda.

Nemojte povlačiti odvodno crijevo, rastezati ga niti presavijati.

Savjet: Kako biste izbjegli prelamanje odvodnog crijeva, upotrijebite koljenasti držač.

Dužina odvodnog crijeva: 1400 m
Visina pumpanja: 1000 m

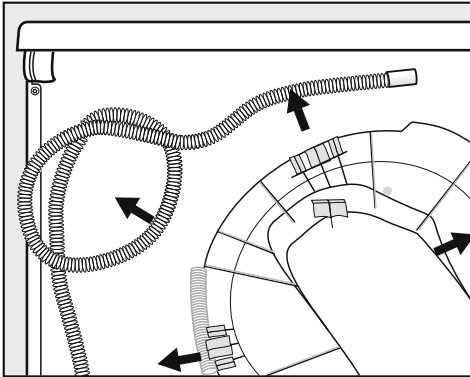

- Izvucite odvodno crijevo iz steznih držača.

Mogućnosti odvoda vode

Savjet: Slijedite poruke upozorenja u svezi vode koja otječe ili teče prema natrag, ako ste odabrali jednu od slijedećih mogućnosti priključenja.

- Vješanje na umivaonik ili izljev
- Postavljanje u podni otvor
- Fiksno priključenje na sifon umivaonika
- Različiti načini spajanja, kod kojih je dodatno spojena npr. perilica rublja ili posuđa

⚠ Šteta uzrokovana vodom koja istječe.

Ako se završetak crijeva otpusti, voda koja istječe može uzrokovati štetu.

Osigurajte odvodno crijevo od pada (npr. tako da ga zavežete).

⚠ Šteta uzrokovana kondenziranim vodom koja se vraća.

Voda može teći ili biti usisana natrag u sušilicu. Sušilica je oštećena i voda istječe.

Ako je završetak crijeva uronjen u vodu ili instaliran na razne priključke koji dovode vodu upotrijebite nepovratni ventil.

Postavljanje i priključivanje

Primjer: Fiksno priključenje na sifon umivaonika

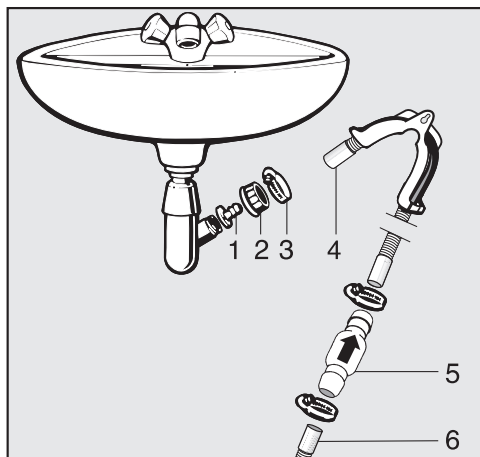

1. Adapter
2. Spojna matica sifona
3. Obujmica crijeva
4. Produžno crijevo
5. Nepovratni ventil i obujmice
6. Odvodno crijevo sušilice

- Ugradite adapter **1** pomoću spojne matice sifona **2** na sifon umivaonika. Obično je u spojnu maticu sifona umetnuta pločica koju treba izvaditi.
- Navucite završetak crijeva **4** na adapter **1**.
- Pomoću odvijača čvrsto stegnite obujmicu crijeva **3** odmah iza spojne matice sifona.
- Nepovratni ventil **5** utaknite u odvodno crijevo **6** sušilice.

Nepovratni ventil **5** mora se ugraditi tako da je strelica okrenuta u smjeru protoka (prema umivaoniku).

- Učvrstite nepovratni ventil obujmicama.

Električni priključak

Opis se odnosi na sušilice rublja s mrežnim utikačem i za sušilice rublja bez mrežnog utikača.

Za sušilice rublja s mrežnim utikačem vrijedi:

- Ova sušilica je spremna za spajanje jer je opremljena kabelom s utikačem.
- Utikač mora biti uvijek dostupan kako bi se sušilica mogla odspojiti od napajanja.

 Šteta uzrokovana pogrešnim priključnim naponom.

Nazivna snaga i jačina osigurača navedeni su na tipskoj naljepnici.

Usporedite podatke sa tipske naljepnice s onima električne mreže.

Priključak se smije izvršiti samo na fiksnu električnu instalaciju izvedenu prema VDE 0100 ili prema nacionalnim i lokalnim propisima.

Ova sušilica se ni u kom slučaju ne smije spajati preko produžnih kabela ili višestrukih utičnica i sl. kako bi se izbjegla moguća opasnost (opasnost od požara).

Ako je predviđen fiksni priključak mora se instalirati naprava koja razdvaja sve polove napajanja. Napravom za odvajanje smatraju se dostupne sklopke s otvorom kontakata od većim od 3 mm. Tu se ubrajaju primjerice LS-prekidači (automatske zaštitne sklopke), osigurači i releji (IEC/EN 60947). Takav priključak smije izvršiti samo stručni električar.

Utikač ili sklopka moraju biti dostupni u svakom trenutku.

 Električni udar uzrokovan mrežnim naponom.

Kad se sušilica isključi iz mreže, mjesto prekida mora se zaštititi od slučajnog ponovnog uključivanja.

Pazite da se sklopka može blokirati ili da je mjesto prekida u svakom trenutku pod nadzorom.

Novu instalaciju priključka, promjene u instalaciji ili provjeru zaštitnog vodiča kao i utvrđivanje ispravnosti osigurača smije izvršiti samo ovlaštenu električar, jer su samo licencirani električari upoznati s propisima koje određuje tvrtka za distribuciju električne energije.

Ako sušilicu treba priključiti na neku drugu vrstu napona, tada se treba pridržavati uputa na shemi priključenja.

Priključenje vrši ovlašteno stručno osoblje ili Miele servis.

Nemojte instalirati uređaje koje automatski isključuju sušilicu (primjerice tajmere).

Podaci o potrošnji

	Punjenje ¹	Jačina centri- fugiranja	Preos- tala vlaž- nost	Energ- ija	Vrijeme rada
	kg	okr/min	%	kWh	min
◀ Pamuk Eco Suho za ormar ²	7,0 3,5	1.000 1.000	60 60	1,70 1,01	92 59
Rublje za iskuhavanje/šareno rublje, su- ho za ormar	7,0 7,0 7,0	1.200 1.400 1.600	53 50 44	1,50 1,45 1,30	84 79 71
Rublje za iskuhavanje/šareno rublje, vlažno za glačanje	7,0 7,0 7,0 7,0	1.000 1.200 1.400 1.600	60 53 50 44	1,26 1,10 1,05 0,90	68 59 55 47
Jednostavno za održavanje, suho za ormar	4,0	1.200	40	0,66	40
Automatski program plus, suho za or- mar	5,0	800	50	1,45	85
Košulje, suho za ormar	2,0	600	60	0,70	45
Traper, suho za ormar	3,5	900	60	1,55	90
Vuna	2,0	1.000	50	0,30	20
Nježno ravnjanje	1,0	1.000	50	0,55	35
Brzi program, suho za ormar	4,0	1.000	60	1,20	70
¹ Masa suhog rublja					
² Ispitni program sukladno odredbi 392/2012/EU za energetska naljepnicu, mjereno prema EN 61121					
Sve vrijednosti koje nisu navedene određuju se prema normi EN 61121					

Napomena za usporedna ispitivanja:

Kod ispitivanja prema normi EN 61121, prije početka stvarnog ispitivanja treba izvršiti sušenje sa 3 kg pamučnog rublja prema navedenoj normi sa 70% preostale vlage u programu *Pamuk, Suho za ormar* bez odabira dodatne funkcije.

Podaci o potrošnji mogu odstupati od navedenih vrijednosti ovisno o količini punjenja, različitim vrstama tekstila, preostaloj vlažnosti nakon centrifugiranja i odstupanju napona električne mreže, tvrdoći vode ili odstupanja u odabranim dodatnim programima.

Tehnički podaci

Visina	850 mm
Širina	596 mm
Širina (samo za uređaje s poklopcem od plemenitog čelika)	605 mm
Dubina	777 mm
Dubina s otvorenim vratima	1191 mm
Masa	72 kg
Volumen bubnja	130 l
Količina punjenja	7 kg (masa suhog rublja)
Duljina crijeva	1400 mm
Duljina priključnog kabela	2000 mm
Priključni napon	Pogledajte tipsku naljepnicu na poledini uređaja
Priključna vrijednost	Pogledajte tipsku naljepnicu na poledini uređaja
Osigurač	Pogledajte tipsku naljepnicu na poledini uređaja
Dodijeljene ispitne oznake	Pogledajte tipsku naljepnicu na poledini uređaja
LED diode	Klasa 1
Oznaka sredstva za hlađenje	R134a
Količina sredstva za hlađenje	0,61 kg
Potencijal stvaranja stakleničkih plinova sredstva za hlađenje	1430 kg CO ₂ e
Potencijal stvaranja stakleničkih plinova uređaja	872 kg CO ₂ e
Maks. opterećenje poda tijekom rada	925 N
Primijenjene norme za sigurnost proizvoda	prema EN 50570, EN 60335
A-vrednovana emisija-razine zvučnog tlaka na radnom mjestu L _{pa} prema EN ISO 11204/11203	< 70 dB re 20 µPa

Tehnički podaci

Informacijski list za kućanske bubnjaste sušilice rublja

prema delegiranoj Uredbi (EU) br. 392/2012

MIELE	
Identifikacijska oznaka modela	PDR 507 HP
Nazivni kapacitet ¹	7,0 kg
Vrsta kućanske bubnjaste sušilice rublja (Ventilacijska / Kondenzacijska)	- / •
Razred energetske učinkovitosti	
A+++ (najviša učinkovitost) do D (najniža učinkovitost)	A++
Ponderirana godišnja potrošnja energije (AE _c) ²	212 kWh/god
Kućanska bubnjasta sušilica rublja (automatska / neautomatska)	• / -
Potrošnja energije u standardnim programima	
Potrošnja energije pri punom teretu	1,70 kWh
Potrošnja energije pri djelomičnom teretu	1,01 kWh
Ponderirana potrošnja energije u stanju isključenosti (P _o)	W
Ponderirana potrošnja energije u stanju mirovanja (P)	W
Trajanje stanja mirovanja (T) ³	min
Standardni program znači standardni ciklus pranja na koji se odnose podaci navedeni na oznaci i u informacijskom listu ⁴	Pamuk suh za ormar
Trajanje standardnom programa „Pamuk“	
Ponderirano vrijeme programa	73 min
Vrijeme programa pri punom teretu	92 min
Vrijeme programa pri djelomičnom teretu	59 min
Razred kondenzacijske učinkovitosti ⁵	
A (najviša učinkovitost) do G (najniža učinkovitost)	A
Ponderirana kondenzacijska učinkovitost kod „standardnog pamučnog programa pri punom i djelomičnom teretu“	91 %
Prosječna kondenzacijska učinkovitost standardnog pamučnog programa pri punom teretu	92 %
Prosječna kondenzacijska učinkovitost standardnog pamučnog programa pri djelomičnom teretu	91 %
Emisija buke (L _{WA}) ⁶	67 dB(A) re 1 pW
Uređaj namijenjen za ugradnju	-

• Da, na raspolaganju

¹ u kg pamučnog rublja, za standardni pamučni program pri punom teretu

² na temelju 160 ciklusa sušenja standardnog pamučnog programa pri punom i djelomičnom teretu, te potrošnja pri režimu niske snage. Stvarna potrošnja energije po ciklusu ovisit će o tome kako se uređaj koristi

- 3 Ako je kućanska bubnjasta sušilica rublja opremljena sustavom upravljanja snagom
- 4 Program primjeren za sušenje uobičajenog mokrog pamučnog rublja, te da je to najučinkovitiji program za pamuk u smislu potrošnje energije
- 5 Ako je kućanska bubnjasta sušilica rublja kondenzacijska bubnjasta sušilica
- 6 Za standardni pamučni program kod punog tereta

Razina nadzora

Otvaranje „Razina nadzora”

Izbornik s postavkama u  Razina nadzora zaključan je protiv neželjenog pristupa. Izbornik se može otvoriti pomoću zaporkе.

Pristup preko kôda

Razina nadzora mora se otvoriti pomoću zaporkе.

Tvornička postavka: Zaporkа glasi **000**.

Promjena kôda

Možete promijeniti zaporku za pristup razini nadzora, kako biste sušilicu rublja zaštitili od neovlaštenog pristupa.

Postupajte pažljivo kod dodjeljivanja nove zaporkе.

Ako zaporkа poslije više nije poznata, morate obavijestiti servisnu službu. Servis mora resetirati zaporku.

Zabilježite novu zaporku i čuvajte je na sigurnom.

Otvaranje razine nadzora

- Dodirnite senzorsku tipku .

Simbol  se pojavljuje na zaslonu, ako regulator za odabir programa okrenete na jedan program.

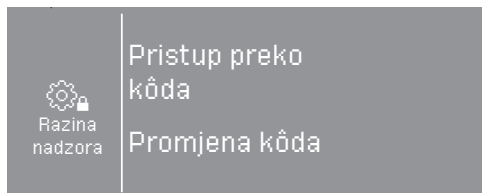

- Odaberite **Pristup preko kôda**.

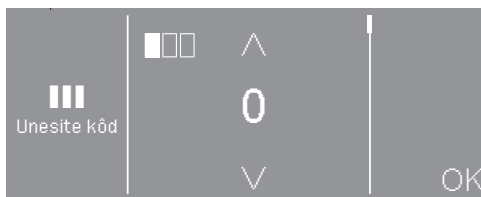

- Unesite pojedinačne brojke i potvrdite dotične s **OK**.

Postavke u razini nadzora su otvorene.

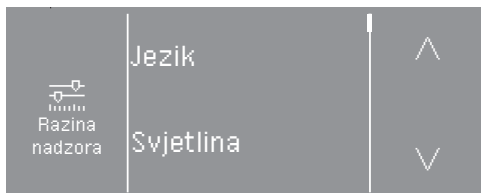

- Odaberite željenu postavku.

Napuštanje razine nadzora

- Dodirnite senzorsku tipku  ili isključite sušilicu rublja.

Jezik

Na zaslonu se mogu prikazati različiti jezici. Postavljeni jezik možete odabrati preko podizbornika *Jezik*.

Jezik možete mijenjati na ovaj način:

- Trajno preko nadzorne razine (= „Jezik korisnika“).
- Samo za trajanje programa u izvođenju preko senzorske tipke . „Jezik korisnika“ se ponovno prikazuje po završetku programa.

Svjetlina

Svjetlinu zaslona možete podesiti u koracima po deset u području od 10 % do 100 %.

Tvornička postavka: 70 %

Dnevno vrijeme

Nakon odabira formata vremena možete podesiti sat.

Format prikaza sata

- Tvornička postavka: prikaz od 24 sata
- Prikaz od 12 sati
- Sat isključen

Podešavanje

- Možete podesiti sat.

Glasnoća sig. završ.

Možete promijeniti glasnoću zvučnog signala za završetak programa.

Podešavanje se vrši u 7 stupnjeva te se ujedno može i isključiti.

Tvornička postavka: isključeno

Glasnoća tona tipki

Zvučni signal se može aktivirati s različitim razinama glasnoće, koje se oglašavaju pri dodirivanju senzorskih tipki.

Podešavanje se vrši u 7 stupnjeva te se ujedno može i isključiti.

Tvornička postavka: normalno

Glasnoća poz. signala

Razina glasnoće zvučnog signala za uključivanje se može promijeniti.

Podešavanje se vrši u 7 stupnjeva te se ujedno može i isključiti.

Tvornička postavka: isključeno

Razina nadzora

Zvučni signal greške

Zvučni signal, koji signalizira grešku, može se isključiti.

- Tvornička postavka: uključeno
- isključeno

Memorija

Sušilica pohranjuje zadnje odabrane postavke programa sušenja (stupanj sušenja i/ili dodatne opcije ili kod nekih programa trajanje).

- Tvornička postavka: isključeno
- uključeno

Zaštita od gužvanja

Po završetku programa bubanj se okreće u intervalima, ukoliko rublje nije odmah izvađeno.

Promjena ove postavke uzrokuje povećanu potrošnju energije.

Ova postavka (🔊) se može isključiti ili odabrati vrijeme od 1 do 12 sati.

Tvornička postavka: isključeno

Daljnje hlađenje

Prije završetka programa nadzire se temperatura osušenog rublja i prema potrebi produljuje faza hlađenja na kraju programa.

Promjena ove postavke uzrokuje povećanu potrošnju energije.

- Tvornička postavka: isključeno
- uključeno

Temperatura hlađenja

Rublje se prije kraja programa automatski hladi. U svim programima može se faza automatskog hlađenja prije završetka programa podesiti na hladnije, pri čemu se faza hlađenja produljuje.

Promjena ove postavke uzrokuje povećanu potrošnju energije.

Postavka se može mijenjati od 40°C–55°C.

Tvornička postavka: 55°C

Odgodna početka

Način specificiranja vremena kod odgode početka programa može se promijeniti ili isključiti.

- isključeno
Odgodna početka programa se ne može odabrati.
- Završetak programa (tvornička postavka)
Odgodom početka programa određujete kada program treba završiti.
- Početak programa
Odgodom početka programa određujete kada se pokreće program.
- Vrijeme do početka
S odgodom početka programa utvrđujete, nakon koliko sati će se program pokrenuti (do 96 h).

Naziv programa

Kod odabira standardnih programa može se na zaslonu prikazati naziv programa sušenja.

- Tvornička postavka: uključeno
Naziv programa se prikazuje na nekoliko sekundi kod odabira programa, prije pojavljivanja osnovnog izbornika.
- isključeno
Osnovni izbornik se odmah prikazuje.

Stupanj suh. r. za is./šar.

Stupanj suhoće Jed. za odr.

Stupnjevi s. Auto. prog. plus

Stupnjeve suhoće programa *Rublje za iskuhavanje/šareno rublje, Jednostavno za održavanje, Automatski program plus* možete individualno prilagoditi.

Promjena ove postavke uzrokuje povećanu potrošnju energije.

Podešavanje se vrši u 7 stupnjeva.

Tvornička postavka: normalno

Stupanj suhoće Suho za strojno gl.

Stupanj sušenja *Suho za strojno glačanje* u programu *Rublje za iskuhavanje/šareno rublje* može se individualno prilagoditi.

Promjena ove postavke uzrokuje povećanu potrošnju energije.

Ostatak vlažnosti ovog programa možete mijenjati u 11 stupnjeva od 16 % (suše) do 26 % (vlažnije).

Tvornička postavka: 20 %

Čišćenje zračnih put.

Elektronika sušilice izračunava stupanj onečišćenja nitima i ostacima sredstva za pranje u filtrima za niti i vodovima za zrak. Slijedi podsjetnik za provjeru. Možete podesiti kod kojeg stupnja onečišćenja nitima će se pojaviti ta poruka.

Na ovu poruku o provjeri možete utjecati: Očistite zračne putove

- isključeno
Poruka provjere se ne pojavljuje. Kod izrazito otežanog provođenja zraka dolazi do prekida programa te se prikazuje poruka za provjeru neovisno o navedenoj opciji.
- neosjetljivo
Poruka provjere se pojavljuje tek kod jakog onečišćenja nitima.
- Tvornička postavka: normalno
- osjetljivo
Poruka provjere se pojavljuje već kod manjih onečišćenja nitima.

Programski paketi

Podešen je dodatni programski opseg sušilice. U poglavlju „Pregled programa“ navedeni su programi.

Možete izabrati različite programske pakete.

Pojedini odabrani programi iz programskih paketa prikazuju se potom pod ☆ *Posebni programi*.

- **Sport**
 - Sportska odjeća
 - Outdoor
 - Impregnacija
- **Kućanski tekstili**
 - Posteljina od perja
 - Posteljina od sintetike
 - Veliki tekstili
- **Higijenski program**
 - Pamuk, higijenski program
 - Jednostavno za održavanje, higijenski program
 - Vremenski program toplo, higijenski program

Signal vršnog opterećenja

Priključenje vanjskog hardvera provodi se putem Miele XCI-Box.

Isključenje u slučaju vršnog opterećenja omogućava povezivanje sušilice rublja u sustav upravljanja energijom. Ukoliko je registriran signal, grijanje sušilice se kratkotrajno isključuje ili se sprječava njegovo uključenje. Sušilica rublja se smije koristiti u sustavu isključivanja u slučaju vršnog opterećenja, ako je isti povezan sa sušilicom putem Miele XCI-Box.

- Tvornička postavka: bez funkcije
- Vršno opterećenje s 230 V
- Vršno opterećenje s 0 V

Sprječav. vršnog opt.

S ovom funkcijom se kod predstojećeg signala vršnog opterećenja ne mijenja izvođenje higijenskog programa. Grijanje ostaje uključeno.

- Tvornička postavka: isključeno
- uključeno

Uređaj za naplatu

Priključenje vanjskog hardvera provodi se putem Miele XCI-Box.

Postavke za uređaj za naplatu

Obratite se Miele servisnoj službi ako imate želju za naknadnom promjenom.

Uređaj za naplatu treba biti priključen.

- Nema uređaja za naplatu
Sljedeće postavke će biti preskočene i prvo puštanje u pogon može biti završeno.
- Programski način rada
Korištenje se odvija s uređajem za naplatu kovanicama: korisnici kupuju program.
- Vremenski način rada
Korištenje se odvija s brojilom vremena na kovanice: korisnici kupuju vrijeme korištenja.
- Vremenski način rada s brojilom impulsa
Za uređaje za naplatu kod kojih kroz svako ubacivanje kovanice možete povisiti vrijeme uporabe.

Razina nadzora

Vrijeme / Impuls

Kako bi sušilicu mogli koristiti na uobičajenim uređajima za naplatu s višestrukim prorezima za kovanice, moguće je podešavanje, koliko vremena možete kupiti po ubačenoj kovaniци.

U koracima od možete podesiti vrijeme od 5 minuta do 60 minuta.

Tvornička postavka: 30 minuta

Povratni signal na uređaju za naplatu

Postavka povratnog dojavnog signala uređaja za naplatu kovanicama.

- Tvornička postavka: isključeno
- Završetak programa
Povratni dojavni signal nastupa po završetku programa.
- Otpuštanje tipke Start
Povratni dojavni signal nastupa nakon otpuštanja tipke Start.
- Početak i završetak programa
Povratni dojavni signal nastupa na početku i po završetku programa.
- Program se odvija
Povratni dojavni signal nastupa trajno od početka do završetka programa.

Zaključavanje naplate

Kako bi se spriječila manipulacija, može se u programskom načinu rada podesiti zaključavanje programa. Ako se nakon provedenog zaključavanja otvore vrata sušilice, slijedi prekid programa uz gubitak kovanice.

Kako biste omogućili naknadno dodavanje rublja, možete promijeniti vrijeme zaključavanja.

- Tvornička postavka: isključeno
- odmah nakon pokretanja programa
- 1 minutu nakon pokretanja programa
- . . .
- 5 minuta nakon pokretanja programa

Brisanje signala naplate

„Signal za plaćeno“ u načinu rada s kovanicama može ostati zadržan do završetka programa ili biti odbačen nakon 5 minuta bez pokretanja programa.

- Tvornička postavka: isključeno
- uključeno

Vrijeme nadzora kontakta

U načinu rada s kovanicama može se podesiti vremenski interval prijama za signal plaćanja, koji mora minimalno postojati.

- Tvornička postavka: kratki
 - Za uređaje za naplatu, kod kojih padajuća kovanica stvara impuls za plaćanje.
- dugo
 - Za centralna upravljanja na bazi 230 V.

Vrijeme preklap. uređaj za napl.

Postavka vremena preklapanja uređaja za naplatu. Sigurnosno vrijeme u svrhu sprječavanja manipulacija uređajem za naplatu.

Vrijeme preklapanja se može podesiti u minutnim koracima od 15 minuta od 30-240 minuta ili se isključiti.

Ako unutar vremena preklapanja ne uslijedi završetak programa, resetirati će se postavka u uređaju za naplatu kovanicama. Slijedi prekid programa.

Tvornička postavka: 180 minuta

Trajanje vremen. programa hladno

Možete podesiti trajanje programa.

U koracima od 5 minuta možete podesiti vrijeme od 10 minuta do 120 minuta.

Tvornička postavka: 120 minuta

Trajanje vremen. programa toplo

Možete podesiti trajanje programa.

U koracima od 5 minuta možete podesiti vrijeme od 20 minuta do 120 minuta.

Tvornička postavka: 60 minuta

Besplatni programi

U načinu rada s kovanicama možete odrediti, može li se program *Vremenski program hladno* koristiti besplatno.

- Tvornička postavka: isključeno
- uključeno



Miele trgovina i servis d.o.o.
Buzinski prilaz 32
10 000 Zagreb
Telefon: 01 6689 000
Faks: 01 6689 090
Servis: 01 6689 010
E-mail: info@miele.hr
www.miele.hr

Njemačka
Miele & Cie. KG
Carl-Miele-Straße 29
33332 Gütersloh

PDR 507 HP

hr-HR

M.-Nr. 11 181 640 / 00